

# Wózki kablowe do toru z dwuteownika do przewodów okrągłych





# Wózki kablowe do toru jezdniowego z dwuteownikiem do przewodów okrągłych



## Spis treści

Ogólne warunki eksploatacji i zasady doboru systemów zasilania .....	4
Orientacyjny dobór parametrów linii zasilania przewodowego .....	5
Dwuteowniki równoległościennne IPE i zwykłe INP .....	6

<b>WK-R22</b>		Maks. nośność wózka z przegubem kulowym: Maksymalna prędkość jazdy wózka: Rolki nośne z tworzywa sztucznego:	<b>10 kg</b> <b>50 m/min</b> Ø <b>38 mm</b>	7 - 8
<b>WK-R23</b>		Maks. nośność wózka z przegubem kulowym: Maksymalna prędkość jazdy wózka: Rolki nośne z tworzywa sztucznego:	<b>10 kg</b> <b>50 m/min</b> Ø <b>38 mm</b>	9 - 10
<b>WK-R24</b>		Maks. nośność wózka z przegubem kulowym: Maksymalna prędkość jazdy wózka: Rolki nośne z tworzywa sztucznego:	<b>10 kg</b> <b>50 m/min</b> Ø <b>38 mm</b>	11 - 12
<b>WK-R30</b>		Maks. nośność wózka z przegubem kulowym: Maksymalna prędkość jazdy wózka: Rolki nośne z tworzywa sztucznego:	<b>10 kg</b> <b>60 m/min</b> Ø <b>38 mm</b>	13 - 15
<b>WK-R35</b>		Maks. nośność wózka z przegubem kulowym: Maksymalna prędkość jazdy wózka: Rolki nośne stalowe:	<b>10 kg</b> <b>60 m/min</b> Ø <b>46 mm</b>	17 - 18
<b>WK-R36</b>		Maks. nośność wózka z przegubem kulowym: Maksymalna prędkość jazdy wózka: Rolki nośne stalowe:	<b>10 kg</b> <b>100 m/min</b> Ø <b>46 mm</b>	19 - 21
<b>WK-R40</b>		Maksymalna nośność wózka: Maksymalna prędkość jazdy wózka: Rolki nośne stalowe:	<b>50 kg</b> <b>100 m/min</b> Ø <b>46 mm</b>	23 - 26
<b>WK-R44</b>		Maksymalna nośność wózka: Maksymalna prędkość jazdy wózka: Rolki nośne stalowe:	<b>50 kg</b> <b>100 m/min</b> Ø <b>46 mm</b>	27 - 29
<b>WK-R50</b>		Maksymalna nośność wózka: Maksymalna prędkość jazdy wózka: Rolki nośne stalowe:	<b>80 kg</b> <b>100 m/min</b> Ø <b>46 mm</b>	31 - 33
<b>WK-R55</b>		Maksymalna nośność wózka: Maksymalna prędkość jazdy wózka: Rolki nośne stalowe:	<b>80 kg</b> <b>100 m/min</b> Ø <b>46 mm</b>	35 - 37

# Wózki kablowe do toru jezdniego z dwuteownika do przewodów okrągłych



## Spis treści

### WK-R61



Nośność wózka: **80 kg** - dla rolek  $\varnothing$  46 mm  
**160 kg** - dla rolek  $\varnothing$  63 mm  
 Maksymalna prędkość jazdy wózka: **120 m/min**  
 Rolki nośne stalowe:  $\varnothing$  46 mm lub  $\varnothing$  63 mm

39 - 41

### WK-R62



Nośność wózka: **80 kg** - dla rolek  $\varnothing$  46 mm  
**160 kg** - dla rolek  $\varnothing$  63 mm  
 Maksymalna prędkość jazdy wózka: **120 m/min**  
 Rolki nośne stalowe:  $\varnothing$  46 mm lub  $\varnothing$  63 mm

43 - 45

### WK-R64



Nośność wózka: **160 kg**  
 Maksymalna prędkość jazdy wózka: **120 m/min**  
 Rolki nośne stalowe:  $\varnothing$  63 mm

46 - 53

Profil elastyczny wypełniający .....	54
Rolki z tworzywa sztucznego z obrzeżem z łożyskami tocznymi zakrytymi ...	54
Rolki stalowe z obrzeżem z łożyskami tocznymi zakrytymi .....	54
Rolki stalowe walcowe z łożyskami tocznymi zakrytymi .....	55
Rolki pomocnicze (anty lift) .....	55
Zespół rolek pomocniczych .....	55
Ramka dociskowa do przewodów płaskich .....	56
Cięgna z linki stalowej w osłonie PVC .....	57

Siodła kablowe stalowe wzmocnione .....	58
Siodła kablowe stalowe z dwoma kołnierzami .....	58
Siodła kablowe stalowe z kołnierzem .....	58
Zderzak gumowy ZG-02 .....	59
Zderzak gumowy ZG-03 .....	59
Mocowanie z przegubem kulowym MPK .....	59
Budowa i montaż „firanki” kablowej - przykład realizacji.....	60
Kable dźwigowe i suwnicowe - informacja ogólna .....	61
Dławnice kablowe - informacja ogólna .....	61
Wskazówki projektowe .....	63
Instrukcja montażu i eksploatacji linii zasilania do toru z dwuteownika .....	65
Formularz zapytania ofertowego .....	66 - 67

# Wózki kablowe do toru jezdnego z dwuteownika do przewodów okrągłych



## Ogólne warunki eksploatacji i zasady doboru systemów zasilania odbiorników ruchomych

Wózki kablowe służące do podwieszenia przewodów - głównie elektrycznych zostały zaprojektowane do pracy w warunkach normalnych, dla których:

- środowisko pracy: suche (wilgotność do 70 %), nieagresywne, bez zapylenia
- miejsce pracy: teren otwarty lub pomieszczenie zamknięte
- temperatura pracy: -30°C (-40°C) do +80°C

Systemy zasilania oparte na wózkach kablowych mogą być zastosowane także w szczególnie trudnych warunkach pracy: środowisko agresywne, promieniowanie cieplne, teren otwarty, wysoka wilgotność, duże zapylenie, praca w strefie zagrożonej wybuchem. W takim przypadku prosimy o zgłoszenie tego faktu do naszej firmy w celu sprawdzenia możliwości opracowania właściwego rozwiązania technicznego.



- **Przy projektowaniu systemu zasilania należy uwzględnić przepisy zapobiegające wypadkom.**

# Wózki kablowe do toru jezdni z dwuteownika do przewodów okrągłych



## Orientacyjny dobór parametrów linii zasilania przewodowego odbiorników ruchomych

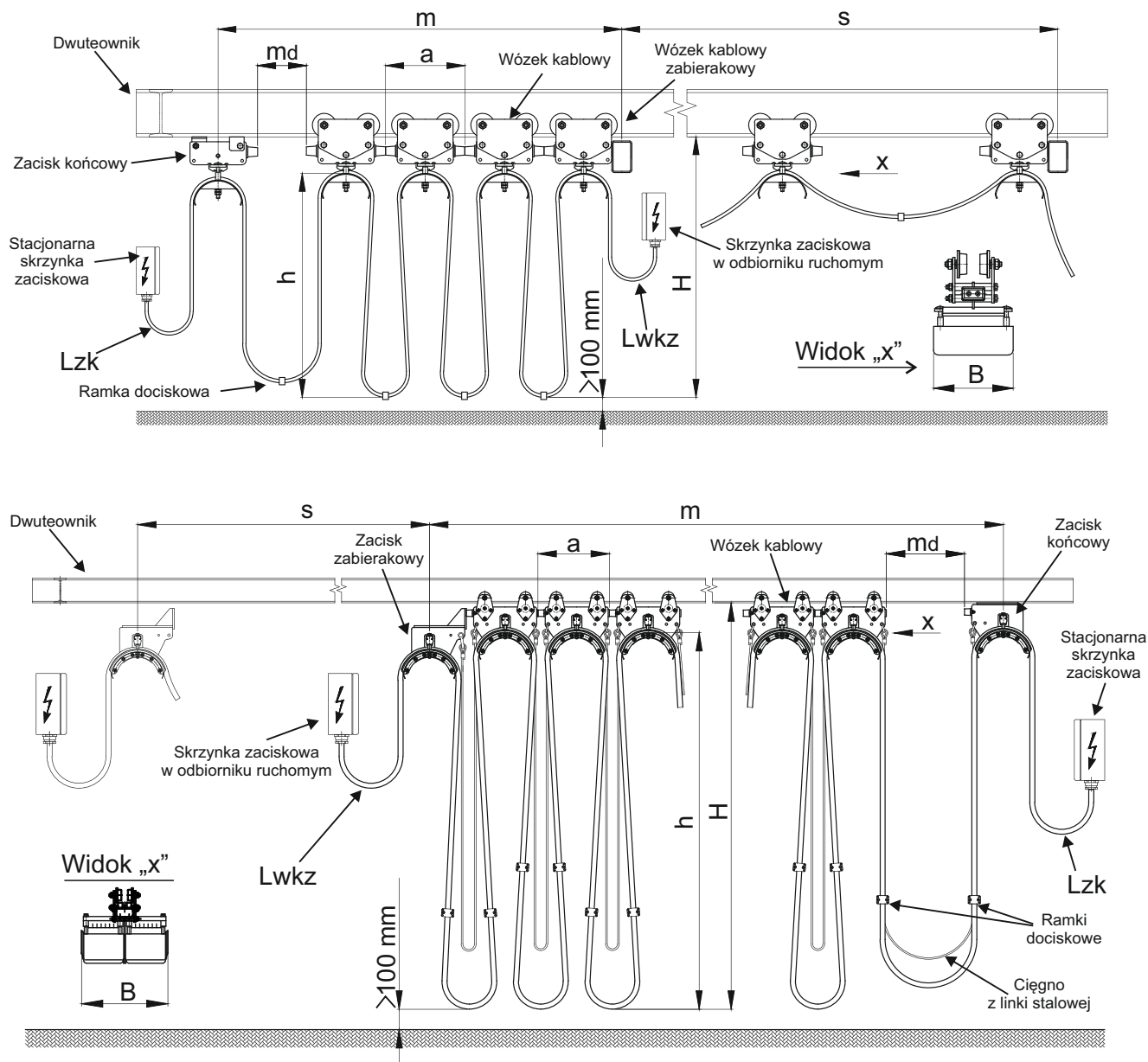

### OKREŚLENIA

- s** - droga przejazdu wózka kablowego zabierakowego [m]
- a** - długość wózka kablowego [m]
- z** - liczba wózków kablowych
- n** - ilość zwojów przewodu
- h** - wysokość pętli przewodu [m]
- m** - długość magazynu wózków [m]
- m<sub>d</sub>** - dodatek długości magazynu wózków [m]  
(minimum **m<sub>d</sub>** = **a**) [m]
- f** - współczynnik dodatku długości przewodu **f** = od 1,10 do 1,20
- D** - średnica siodła kablowego [m]
- H** - maksymalna wysokość pętli kablowej od dwuteownika [m]
- Lzk** - długość kabla od zacisku końcowego do stacjonarnej skrzynki zaciskowej [m]
- Lwkz** - długość przewodu od wózka zabierakowego do skrzynki zaciskowej w odbiorniku ruchomym [m]

### ZALEŻNOŚCI

Liczba pętli

$$n = \frac{f \cdot s}{2 \cdot h - f \cdot a + 1,25 \cdot D}$$

Liczba wózków

(bez wózka zabierakowego i zacisku końcowego)

$$z = n - 1$$

Długość magazynu wózków

$$m = n \cdot a + m_d$$

Długość przewodu zasilającego  
(bez odcinków przyłączeniowych)

$$L = (s + m) \cdot f$$

# Wózki kablowe do toru jezdni z dwuteownika do przewodów okrągłych



## Dwuteowniki równoległocienne IPE wg DIN 1025-5, PN-EN 10034

Oznaczenie	Wymiary w [mm]					Ciężar [kg/m]
	h	s	g	t	r	
<b>IPE 80</b>	80	46	3,8	5,2	5	6,00
<b>IPE 100</b>	100	55	4,1	5,7	7	8,10
<b>IPE 120</b>	120	64	4,4	6,3	7	10,40
<b>IPE 140</b>	140	73	4,7	6,9	7	12,90
<b>IPE 160</b>	160	82	5,0	7,4	9	15,80
<b>IPE 180</b>	180	91	5,3	8,0	9	18,80
<b>IPE 200</b>	200	100	5,6	8,5	12	22,40

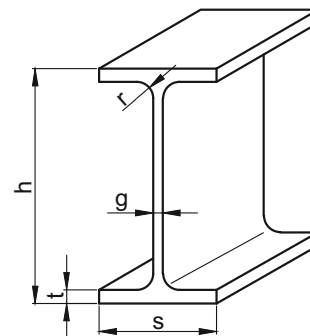

W tabeli podano zakres dwuteowników, dla których wykonywane są wózki kablowe

- ! W oznaczeniu typu wózka wielkość dwuteownika równoległociennego IPE wyróżniona jest literą **E** i wymiarem wysokości h np. WK-R40-250x175xD200-K100-**E120**

## Dwuteowniki zwykłe INP wg DIN 1025-1, PN-EN 10024

Oznaczenie	Wymiary w [mm]						Ciężar [kg/m]
	h	s	g	t	r	r <sub>1</sub>	
<b>INP 80</b>	80	42	3,9	5,9	3,9	2,3	5,94
<b>INP 100</b>	100	50	4,5	6,8	4,5	2,7	8,34
<b>INP 120</b>	120	58	5,1	7,7	5,1	3,1	11,10
<b>INP 140</b>	140	66	5,7	8,6	5,7	3,4	14,30
<b>INP 160</b>	160	74	6,3	9,5	6,3	3,8	17,90
<b>INP 180</b>	180	82	6,9	10,4	6,9	4,1	21,90
<b>INP 200</b>	200	90	7,5	11,3	7,5	4,5	26,20

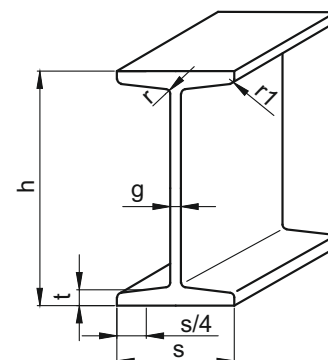

W tabeli podano zakres dwuteowników, dla których wykonywane są wózki kablowe

- ! W oznaczeniu typu wózka wielkość dwuteownika zwykłego INP wyróżniona jest literą **N** i wymiarem wysokości h np. WK-R40-250x175xD200-K100-**N120**

## Dodatkowe informacje

Wózki kablowe możemy przystosować do pracy na torze jezdni z dwuteownika wykonanego według innych norm (np. GOST, itp.).

W takim przypadku do oznaczenia typu wózka kablowego należy dopisać typ i wielkość dwuteownika z podaniem normy i jej numeru.

Np. WK-R40-250x175xD200-**10GOST(8239-89)**



### Wózki kablowe z przegubem kulowym



#### Dane techniczne:

Korpus wózka:	stal ocynkowana
Mocowanie z przegubem kulowym:	poliamid PA
Korpus uchwytu przewodów okrągłych:	poliamid PA -
Rolki nośne:	poliamidowe PA lub polipropylenowe PP <i>(na życzenie)</i> z obrzeżem z łożyskami tocznymi zakrytymi
Osie, śruby, nakrętki:	stal ocynkowana
Maksymalna prędkość jazdy wózka:	<b>50 m/min</b>
Nośność wózka z przegubem kulowym:	<b>10 kg</b>
Temperatura pracy:	<b>-20°C do +50°C</b>

Wózki kablowe są przeznaczone do jazdy po torach będących jednocześnie belką nośną (jezdnią) dla urządzeń dźwignicowych lub innych urządzeń przemysłowych.

Wózki kablowe mogą pracować na belkach typu: IPE, INP, HEA, HEB itp.

#### Przykład oznaczenia wózka:

**WK-R22-63-N(E)160**

Typ wózka kablowego

Ilość rolek nośnych

Długość wózka kablowego [mm]

Rodzaj i wielkość dwuteownika *(przykład)*

#### Przykład oznaczenia zacisku:

**ZK-R20**

Typ zacisku końcowego

- ! 1. Możliwe wykonanie ze stali nierdzewnej - prosimy o zapytanie.
- 2. UNILIFT zastrzega sobie prawo do wprowadzania zmian konstrukcyjnych
- 3. Przewody rozłożyć równomiernie na siódlach w celu uzyskania równowagi obciążenia po obu stronach wózka kablowego.

# Wózki kablowe do toru jezdniowego z dwuteownikiem do przewodów okrągłych

## WK-R22



### Wózki kablowe z przegubem kulowym

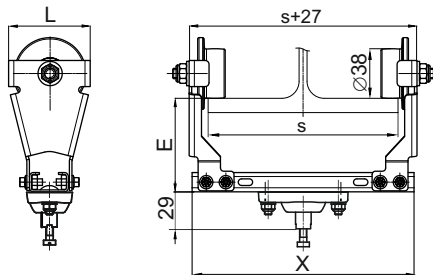

s - szerokość stopy belki [mm]  
(inne wartości na zapytanie)

X [mm]	Zakresy szerokości stopy belki s [mm]
135	58 - 108
185	108 - 158
235	158 - 208
285	208 - 258
335	258 - 308

! Do wózka kablowego z przegubem kulowym należy zamówić odpowiedni uchwyt/uchwyty przewodów okrągłych typ UL-...

Nr katalogowy	Typ	Wymiary [mm]		Ciężar [kg]				
		L	E	X=135	X=185	X=235	X=285	X=335
3225.01	WK-R22-63	63	72	0,52	0,55	0,59	0,63	0,67

### Zacisk regulowany

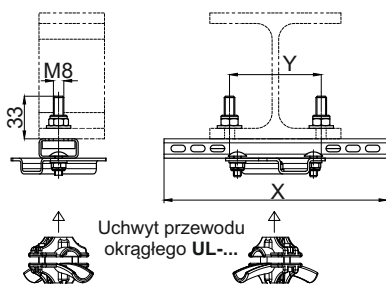

! Do zacisku regulowanego należy zamówić odpowiedni uchwyt/uchwyty przewodów okrągłych typ UL-...



Przykład

Nr katalogowy	Typ	Ciężar [kg]				
		X=135	X=185	X=235	X=285	X=335
3247.01	ZR-R20	0,31	0,34	0,38	0,42	0,46

X [mm]	135	185	235	285	335
Y [mm]	50 ÷ 85	50 ÷ 135	50 ÷ 185	50 ÷ 235	50 ÷ 285

### Uchwyty przewodów okrągłych UL-1016, UL-1726, UL-2736

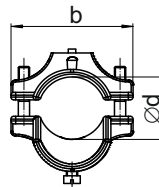
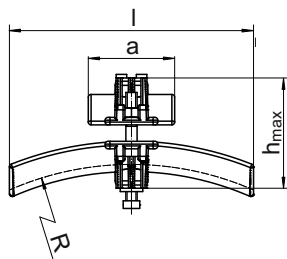

**Materiał:** korpus - poliamid PA  
śruby, nakrętki - stal ocynkowana  
- stal nierdzewna A2



Przykłady zastosowania

Nośność uchwytu/zestawu uchwytów (wykonanie standardowe): 10 kg  
Nośność uchwytu/zestawu uchwytów (wykonanie nierdzewne): 6 kg

Nr katalogowy	Typ	Ød	R	a	b	l	h <sub>max</sub>	Ciężar [kg]
1040.01	UL-1016	10 - 16	75	34	44	65	40	0,032
1040.02	UL-1726	17 - 26	110	40,5	54	89,5	53,5	0,058
1040.03	UL-2736	27 - 36	160	45,5	64,4	120,5	66	0,085

N - wykonanie nierdzewne

Nr katalogowy	Typ
1040.01-N	UL-1016-N
1040.02-N	UL-1726-N
1040.03-N	UL-2736-N





### Wózki kablowe z przegubem kulowym



#### Dane techniczne:

Korpus wózka:	stal ocynkowana
Mocowanie z przegubem kulowym:	poliamid PA
Korpus uchwytu przewodów okrągłych:	poliamid PA -
Rolki nośne:	poliamidowe PA lub polipropylenowe PP <i>(na życzenie)</i> z obrzeżem z łożyskami tocznymi zakrytymi
Osie, śruby, nakrętki:	stal ocynkowana
Maksymalna prędkość jazdy wózka:	<b>50 m/min</b>
Nośność wózka z przegubem kulowym:	<b>10 kg</b>
Temperatura pracy:	<b>-20°C do +50°C</b>

Wózki kablowe są przeznaczone do jazdy po torach będących jednocześnie belką nośną (jezdnią) dla urządzeń dźwignicowych lub innych urządzeń przemysłowych.

Wózki kablowe mogą pracować na belkach typu: IPE, INP, HEA, HEB itp.

#### Przykład oznaczenia wózka:

**WK-R23-94-N(E)160**

Typ wózka kablowego \_\_\_\_\_

Ilość rolek nośnych \_\_\_\_\_

Odległość między uchwytami w zestawie wózków [mm] \_\_\_\_\_

Rodzaj i wielkość dwuteownika *(przykład)* \_\_\_\_\_

#### Przykład oznaczenia zacisku:

**ZK-R20**

Typ zacisku końcowego \_\_\_\_\_

- ! 1. Możliwe wykonanie ze stali nierdzewnej - prosimy o zapytanie.
- 2. UNILIFT zastrzega sobie prawo do wprowadzania zmian konstrukcyjnych
- 3. **Przewody rozłożyć równomiernie na siedłach w celu uzyskania równowagi obciążenia po obu stronach wózka kablowego.**

# Wózki kablowe do toru jezdniowego z dwuteownikiem do przewodów okrągłych

## WK-R23



### Wózki kablowe z przegubem kulowym

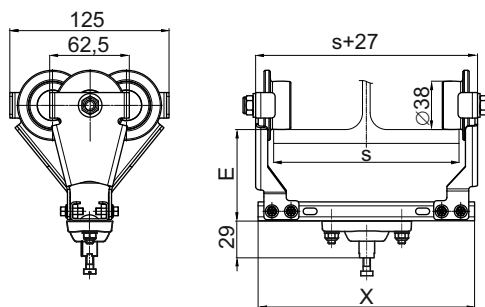

! Wózki kablowe **WK-R23** muszą być umieszczone na przemieszaniu w układzie zgodnym z rysunkiem

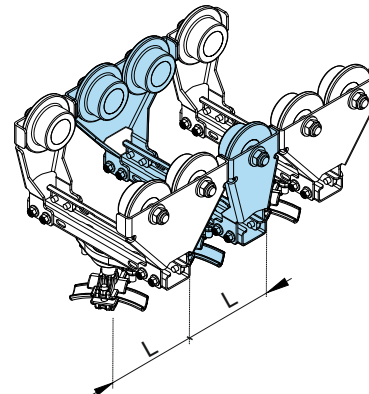

s - szerokość stopy belki [mm]  
(inne wartości na zapytanie)

X [mm]	Zakresy szerokości stopy belki s [mm]
135	58 - 108
185	108 - 158
235	158 - 208
285	208 - 258
335	258 - 308

! Do wózka kablowego z przegubem kulowym należy zamówić odpowiedni uchwyt/uchwyty przewodów okrągłych typ **UL**...

L - odległość między uchwytami w zestawie wózków kablowych typu **WK-R23**...

Nr katalogowy	Typ	Wymiary [mm]		Ciężar [kg]				
		L	E	X=135	X=185	X=235	X=285	X=335
3235.01	WK-R23-94	94	72	0,65	0,68	0,72	0,76	0,80

### Zacisk regulowany

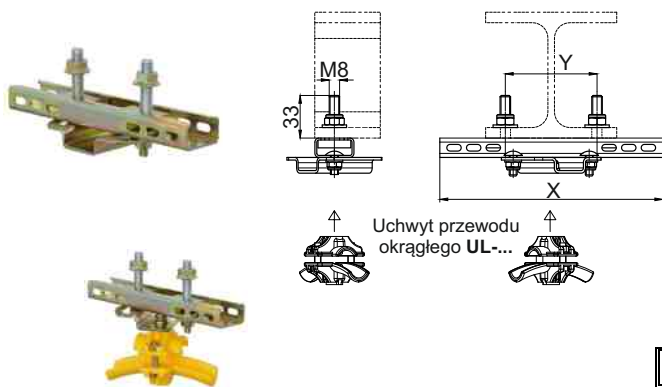

! Do zacisku regulowanego należy zamówić odpowiedni uchwyt/uchwyty przewodów okrągłych typ **UL**...

Nr katalogowy	Typ	Ciężar [kg]				
		X=135	X=185	X=235	X=285	X=335
3247.01	ZR-R20	0,31	0,34	0,38	0,42	0,46

<b>X [mm]</b>	135	185	235	285	335
<b>Y [mm]</b>	50 ÷ 85	50 ÷ 135	50 ÷ 185	50 ÷ 235	50 ÷ 285

Przykład

### Uchwyty do przewodów okrągłych UL-1016, UL-1726, UL-2736

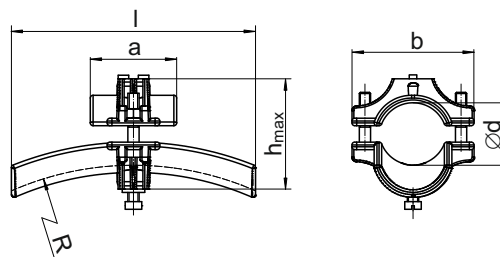

**Materiał:** korpus - poliamid PA  
śruby, nakrętki - stal ocynkowana  
- stal nierdzewna A2



Przykłady zastosowania

Nośność uchwytu/zestawu uchwytów (wykonanie standardowe): **10 kg**  
Nośność uchwytu/zestawu uchwytów (wykonanie nierdzewne): **6 kg**

Nr katalogowy	Typ	Ød	R	[mm]			h <sub>max</sub>	Ciężar [kg]
				a	b	l		
1040.01	UL-1016	10 - 16	75	34	44	65	40	0,032
1040.02	UL-1726	17 - 26	110	40,5	54	89,5	53,5	0,058
1040.03	UL-2736	27 - 36	160	45,5	64,4	120,5	66	0,085

N - wykonanie nierdzewne

Nr katalogowy	Typ
1040.01-N	UL-1016-N
1040.02-N	UL-1726-N
1040.03-N	UL-2736-N

# Wózki kablowe do toru jezdni z dwuteownika do przewodów okrągłych

**WK-R24**

## Wózki kablowe z przegubem kulowym



### Dane techniczne:

Korpus wózka:	stal ocynkowana
Mocowanie z przegubem kulowym:	poliamid PA
Korpus uchwytu przewodów okrągłych:	poliamid PA
Rolki nośne:	poliamidowe PA lub polipropylenowe PP ( <i>na życzenie</i> ) z obrzeżem z łożyskami tocznymi zakrytymi
Osie, śruby, nakrętki:	stal ocynkowana
Maksymalna prędkość jazdy wózka:	<b>50 m/min</b>
Nośność wózka z przegubem kulowym:	<b>10 kg</b>
Temperatura pracy:	<b>-20°C do +50°C</b>

Wózki kablowe są przeznaczone do jazdy po torach będących jednocześnie belką nośną (jezdnią) dla urządzeń dźwignicowych lub innych urządzeń przemysłowych.

Wózki kablowe mogą pracować na belkach typu: IPE, INP, HEA, HEB itp.

### Przykład oznaczenia wózka:

**WK-R24-125-N(E)160**

Typ wózka kablowego \_\_\_\_\_

Ilość rolek nośnych \_\_\_\_\_

Długość wózka kablowego [mm] \_\_\_\_\_

Rodzaj i wielkość dwuteownika (*przykład*) \_\_\_\_\_

### Przykład oznaczenia zacisku:

**ZK-R20**

Typ zacisku końcowego \_\_\_\_\_

KDR 05 2021

- 1. Możliwe wykonanie ze stali nierdzewnej - prosimy o zapytanie.
- 2. UNILIFT zastrzega sobie prawo do wprowadzania zmian konstrukcyjnych
- 3. **Przewody rozłożyć równomiernie na siedłach w celu uzyskania równowagi obciążenia po obu stronach wózka kablowego.**

# Wózki kablowe do toru jezdni z dwuteownikiem do przewodów okrągłych

## WK-R24



### Wózki kablowe z przegubem kulowym

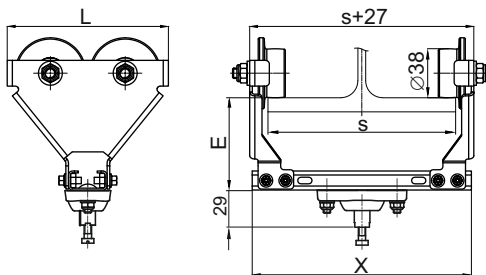

s - szerokość stopy belki [mm]  
(inne wartości na zapytanie)

X [mm]	Zakresy szerokości stopy belki s [mm]
135	58 - 108
185	108 - 158
235	158 - 208
285	208 - 258
335	258 - 308

! Do wózka kablowego z przegubem kulowym należy zamówić odpowiedni uchwyt/uchwyty przewodów okrągłych typ **UL-...**

Nr katalogowy	Typ	Wymiary [mm]		Ciężar [kg]				
		L	E	X=135	X=185	X=235	X=285	X=335
3245.01	WK-R24-125	125	72	0,76	0,79	0,83	0,87	0,91

### Zacisk regulowany

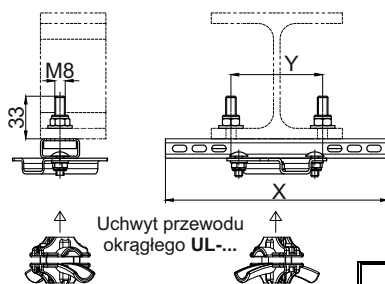

! Do zacisku regulowanego należy zamówić odpowiedni uchwyt/uchwyty przewodów okrągłych typ **UL-...**



Przykład

Nr katalogowy	Typ	Ciężar [kg]				
		X=135	X=185	X=235	X=285	X=335
3247.01	ZR-R20	0,31	0,34	0,38	0,42	0,46

X [mm]	135	185	235	285	335
Y [mm]	50 ÷ 85	50 ÷ 135	50 ÷ 185	50 ÷ 235	50 ÷ 285

### Uchwyty do przewodów okrągłych UL-1016, UL-1726, UL-2736

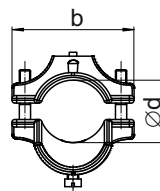
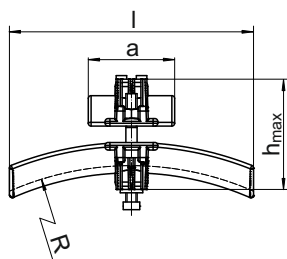

**Materiał:** korpus - poliamid PA  
śruby, nakrętki - stal ocynkowana  
- stal nierdzewna A2



Przykłady zastosowania

Nośność uchwytu/zestawu uchwytów (wykonanie standardowe): **10 kg**  
Nośność uchwytu/zestawu uchwytów (wykonanie nierdzewne): **6 kg**

Nr katalogowy	Typ	Ød	R	a	b	l	h <sub>max</sub>	Ciężar [kg]
		[mm]						
1040.01	UL-1016	10 - 16	75	34	44	65	40	0,032
1040.02	UL-1726	17 - 26	110	40,5	54	89,5	53,5	0,058
1040.03	UL-2736	27 - 36	160	45,5	64,4	120,5	66	0,085

N - wykonanie nierdzewne

Nr katalogowy	Typ
1040.01-N	UL-1016-N
1040.02-N	UL-1726-N
1040.03-N	UL-2736-N

# Wózki kablowe do toru jezdni z dwuteownika do przewodów okrągłych

**WK-R30**



## Wózki kablowe z przegubem kulowym



### Dane techniczne:

Korpus wózka:	stal ocynkowana malowana proszkowo
Jarżmo zabieraka:	stal ocynkowana
Mocowanie z przegubem kulowym:	poliamid PA
Korpus uchwytu przewodów okrągłych:	poliamid PA
Rolki nośne:	- poliamidowe PA lub polipropylenowe PP ( <i>na życzenie</i> ) z obrzeżem z łożyskami tocznymi zakrytymi - stalowe z obrzeżem, utwardzone i ocynkowane z łożyskami tocznymi zakrytymi
Zderzaki:	guma EPDM
Osie, śruby, nakrętki:	stal ocynkowana
Maksymalna prędkość jazdy wózka:	<b>60 m/min</b>
Nośność wózka z przegubem kulowym:	<b>10 kg</b>
Temperatura pracy:	<b>-20°C do +50°C</b>

Przykład oznaczenia wózka z rolkami z tworzywa sztucznego:

**WK-R30-125-N(E)120**  
**WKZ-R30-125-N(E)120**

Typ wózka kablowego \_\_\_\_\_

Długość wózka kablowego [mm] \_\_\_\_\_

Rodzaj i wielkość dwuteownika \_\_\_\_\_

Przykład oznaczenia wózka z rolkami stalowymi:

**WK-R30RS-125-N(E)120**  
**WKZ-R30RS-125-N(E)120**

Typ wózka kablowego \_\_\_\_\_

Rolki stalowe \_\_\_\_\_

Długość wózka kablowego [mm] \_\_\_\_\_

Rodzaj i wielkość dwuteownika \_\_\_\_\_

Przykład oznaczenia zacisku:

**ZK-R30-106**

Typ zacisku końcowego \_\_\_\_\_

Długość zacisku końcowego [mm] \_\_\_\_\_



1. Ciężar podany w tabelach został określony dla wózków kablowych oraz zacisków na dwuteownik zwykły INP 100 (według DIN 1025-1, PN-EN 10024).
2. Możliwe wykonanie ze stali nierdzewnej - prosimy o zapytanie.
3. UNILIFT zastrzega sobie prawo do wprowadzania zmian konstrukcyjnych
4. **Przewody rozłożyć równomiernie na siodłach w celu uzyskania równowagi obciążenia po obu stronach wózka kablowego.**

# Wózki kablowe do toru jezdniowego z dwuteownikiem do przewodów okrągłych

## WK-R30



### Wózki kablowe z przegubem kulowym

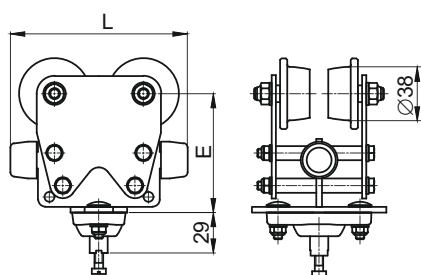

Nr katalogowy	Typ	Wymiary [mm]		Ciężar [kg]
		L	E	
3305.51	WK-R30-125	125	84	1,23
3305.52	WK-R30-160	160		1,41

Nr katalogowy	Typ	Wymiary [mm]		Ciężar [kg]
		L	E	
3305.51-RS	WK-R30RS-125	125	84	1,67
3305.52-RS	WK-R30RS-160	160		1,85

### Wózki kablowe zabierakowe

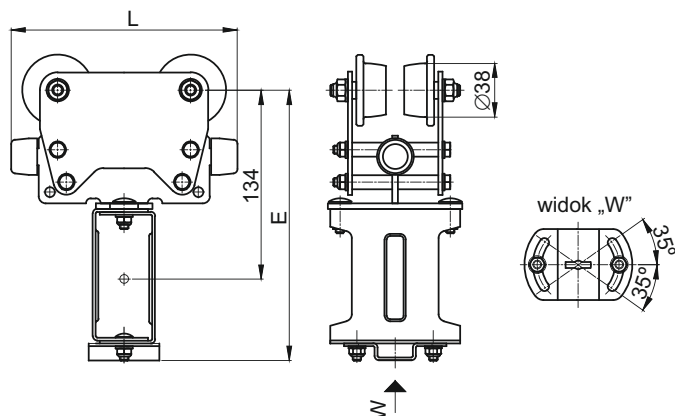

Nr katalogowy	Typ	Wymiary [mm]		Ciężar [kg]
		L	E	
3306.51	WKZ-R30-125	125	191	1,59
3306.52	WKZ-R30-160	160		1,78

Nr katalogowy	Typ	Wymiary [mm]		Ciężar [kg]
		L	E	
3306.51-RS	WKZ-R30RS-125	125	191	2,03
3306.52-RS	WKZ-R30RS-160	160		2,22

### Zaciski regulowane

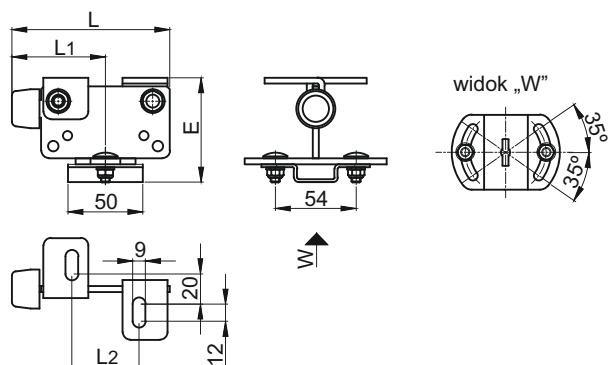

Nr katalogowy	Typ	Wymiary [mm]				Ciężar [kg]
		L	L1	L2	E	
3307.51	ZR-R30-106	106	62,5	45	70	0,48
3307.52	ZR-R30-141	141	80	76		0,59

# Wózki kablowe do toru jezdniowego z dwuteownika do przewodów okrągłych

**WK-R30**



## Uchwyty do przewodów okrągłych UL-1016, UL-1726, UL-2736

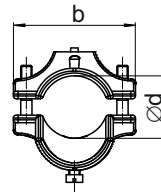
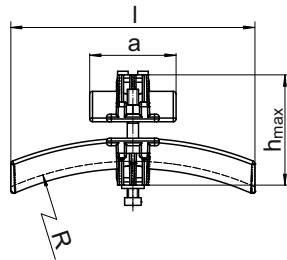

**Materiał:** korpus  
śruby, nakrętki

- poliamid PA
- stal ocynkowana
- stal nierdzewna A2



Przykład zastosowania

Nośność uchwyty/zestawu uchwytów (wykonanie standardowe): **10 kg**  
Nośność uchwyty/zestawu uchwytów (wykonanie nierdzewne): **6 kg**

**N** - wykonanie nierdzewne

Nr katalogowy	Typ	Ød	R	a	b	l	h <sub>max</sub>	Ciężar [kg]
		[mm]						
1040.01	UL-1016	10 - 16	75	34	44	65	40	0,032
1040.02	UL-1726	17 - 26	110	40,5	54	89,5	53,5	0,058
1040.03	UL-2736	27 - 36	160	45,5	64,4	120,5	66	0,085

Nr katalogowy	Typ
1040.01-N	UL-1016-N
1040.02-N	UL-1726-N
1040.03-N	UL-2736-N

# Wózki kablowe do toru jezdniego z dwuteownika do przewodów okrągłych





# Wózki kablowe do toru jezdni z dwuteownika do przewodów okrągłych

**WK-R35**

## Wózek kablowy z przegubem kulowym



### Dane techniczne:

Korpus wózka:	stal ocynkowana malowana proszkowo
Mocowanie z przegubem kulowym:	poliamid PA
Korpus uchwytu do przewodów okrągłych:	poliamid PA
Rolki nośne:	stalowe z obrzeżem utwardzone ocynkowane z łożyskami tocznymi zakrytymi
Osie, śruby, nakrętki:	stal ocynkowana

Maksymalna prędkość jazdy wózka:	<b>60 m/min</b>
Nośność wózka z przegubem kulowym:	<b>10 kg</b>
Temperatura pracy:	<b>-20°C do +50°C</b>

### Przykład oznaczenia wózka:

**WK-R35-90-N(E)120**

Typ wózka kablowego \_\_\_\_\_

Długość wózka kablowego [mm] \_\_\_\_\_

Rodzaj i wielkość dwuteownika \_\_\_\_\_

### Przykład oznaczenia zacisku:

**ZR-R36-125**

Typ zacisku końcowego \_\_\_\_\_

Długość zacisku końcowego [mm] \_\_\_\_\_

KDR 05 2021



1. Ciężar podany w tabelach został określony dla wózków kablowych oraz zacisków na dwuteownik zwykły INP 100 (według DIN 1025-1, PN-EN 10024).
2. Na życzenie wózki mogą być wyposażone w łożyska na temperaturę - 40°C.
3. Możliwe wykonanie ze stali nierdzewnej - prosimy o zapytanie.
4. UNILIFT zastrzega sobie prawo do wprowadzania zmian konstrukcyjnych
5. **Przewody rozłożyć równomiernie na siódlach w celu uzyskania równowagi obciążenia po obu stronach wózka kablowego.**

# Wózki kablowe do toru jezdniowego z dwuteownikiem do przewodów okrągłych

## WK-R35



### Wózek kablowy z przegubem kulowym

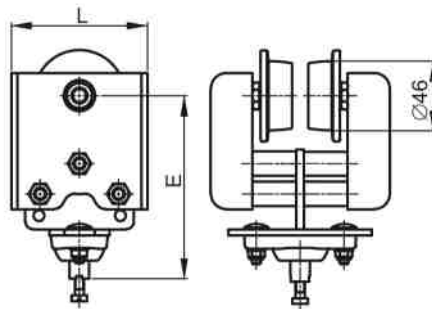

- ! Wózek WK-R35 nie może być stosowany jako wózek zabierakowy. Do tego celu należy zastosować odpowiedni wózek zabierakowy z systemu WK-R36 np. WKZ-R36-198

Nr katalogowy	Typ	Wymiary [mm]		Ciężar [kg]
		L	E	
3355.11	WK-R35-90	90	123	1,68

### Zacisk regulowany

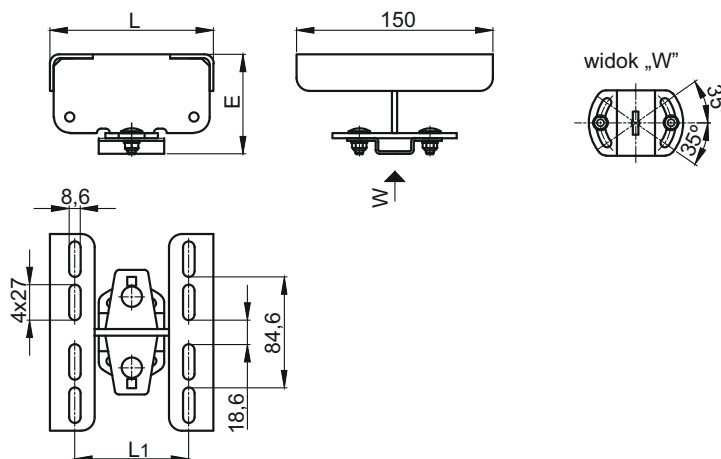

Nr katalogowy	Typ	Wymiary [mm]			Ciężar [kg]
		L	L1	E	
3367.11	ZR-R36-125	125	87	76	0,86

### Uchwyty do przewodów okrągłych UL-1016, UL-1726, UL-2736

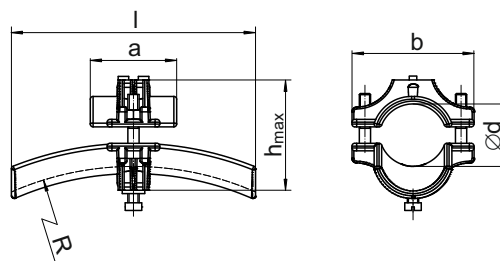

**Materiał:** korpus - poliamid PA  
 śruby, nakrętki - stal ocynkowana  
 - stal nierdzewna A2



Przykład zastosowania

Nośność uchwyty/zestawu uchwyty (wykonanie standardowe): **10 kg**  
 Nośność uchwyty/zestawu uchwyty (wykonanie nierdzewne): **6 kg**

Nr katalogowy	Typ	Ød	R	a	b	l	h <sub>max</sub>	Ciężar [kg]
1040.01	UL-1016	10 - 16	75	34	44	65	40	0,032
1040.02	UL-1726	17 - 26	110	40,5	54	89,5	53,5	0,058
1040.03	UL-2736	27 - 36	160	45,5	64,4	120,5	66	0,085

N - wykonanie nierdzewne

Nr katalogowy	Typ
1040.01-N	UL-1016-N
1040.02-N	UL-1726-N
1040.03-N	UL-2736-N

# Wózki kablowe do toru jezdni z dwuteownika do przewodów okrągłych

**WK-R36**

## Wózek kablowy z przegubem kulowym



### Dane techniczne:

Korpus wózka:	stal ocynkowana malowana proszkowo
Mocowanie z przegubem kulowym:	poliamid PA
Korpus uchwyty do przewodów okrągłych:	poliamid PA
Rolki nośne:	stalowe z obrzeżem utwardzone ocynkowane z łożyskami tocznymi zakrytym
Zderzaki:	guma EPDM
Osie, śruby, nakrętki:	stal ocynkowana

Maksymalna prędkość jazdy wózka: **100 m/min**

Nośność wózka z przegubem kulowym: **10 kg**

Temperatura pracy: **-20°C do +50°C**

### Przykład oznaczenia wózka:

**WK-R36-150-N(E)120**  
**WKZ-R36-198-N(E)120**

Typ wózka kablowego \_\_\_\_\_

Długość wózka kablowego [mm] \_\_\_\_\_

Rodzaj i wielkość dwuteownika \_\_\_\_\_

### Przykład oznaczenia zacisku:

**ZR-R36-125**

Typ zacisku końcowego \_\_\_\_\_

Długość zacisku kablowego [mm] \_\_\_\_\_

KDR 05 2021



1. Ciężar podany w tabelach został określony dla wózków kablowych oraz zacisków na dwuteownik zwykły INP 100 (według DIN 1025-1, PN-EN 10024).
2. Na życzenie wózki mogą być wyposażone w łożyska na temperaturę - 40°C.
3. Możliwe wykonanie ze stali nierdzewnej - prosimy o zapytanie.
4. UNILIFT zastrzega sobie prawo do wprowadzania zmian konstrukcyjnych
- 5. Przewody rozłożyć równomiernie na siedłach w celu uzyskania równowagi obciążenia po obu stronach wózka kablowego.**

# Wózki kablowe do toru jezdniowego z dwuteownikiem do przewodów okrągłych

**WK-R36**



## Wózek kablowy z przegubem kulowym

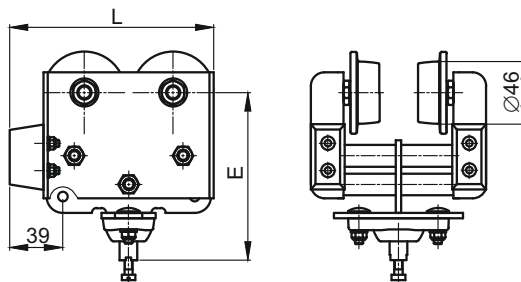

Nr katalogowy	Typ	Wymiary [mm]		Ciężar [kg]
		L	E	
3365.11	WK-R36-150	150	123	2,62

## Wózek kablowy zabierakowy

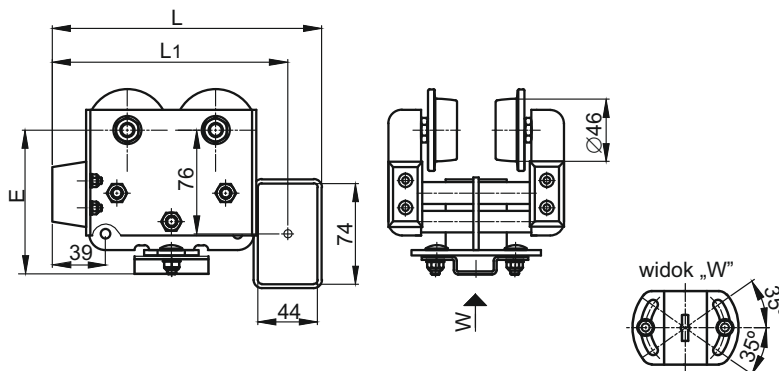

Nr katalogowy	Typ	Wymiary [mm]			Ciężar [kg]
		L	L1	E	
3366.11	WKZ-R36-198	198	173	123	2,98

## Zacisk regulowany

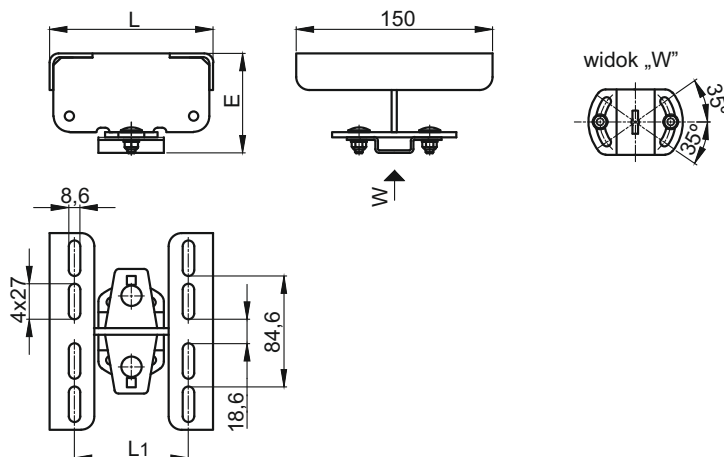

Nr katalogowy	Typ	Wymiary [mm]			Ciężar [kg]
		L	L1	E	
3367.11	ZR-R36-125	125	87	76	0,86

# Wózki kablowe do toru jezdniowego z dwuteownika do przewodów okrągłych

**WK-R36**



## Uchwyty do przewodów okrągłych UL-1016, UL-1726, UL-2736

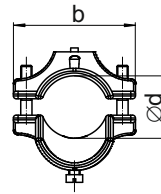
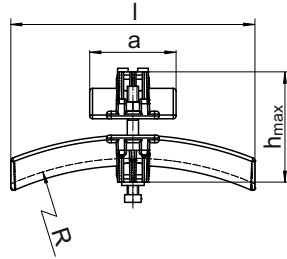

**Materiał:** korpus - poliamid PA  
 śruby, nakrętki - stal ocynkowana  
 - stal nierdzewna A2



Nośność uchwyty/zestawu uchwytów (wykonanie standardowe): **10 kg**

Nośność uchwyty/zestawu uchwytów (wykonanie nierdzewne): **6 kg**

Nr katalogowy	Typ	Ød	R	[mm]				Ciężar [kg]
				a	b	l	h <sub>max</sub>	
1040.01	UL-1016	10 - 16	75	34	44	65	40	0,032
1040.02	UL-1726	17 - 26	110	40,5	54	89,5	53,5	0,058
1040.03	UL-2736	27 - 36	160	45,5	64,4	120,5	66	0,085

**N** - wykonanie nierdzewne

Nr katalogowy	Typ
1040.01-N	UL-1016-N
1040.02-N	UL-1726-N
1040.03-N	UL-2736-N

# Wózki kablowe do toru jezdniego z dwuteownika do przewodów okrągłych





### Wózki kablowe



#### Dane techniczne:

Korpus wózka:	stal ocynkowana malowana proszkowo
Siodło kablowe:	stal ocynkowana
Rolki nośne:	stalowe z obrzeżem utwardzone ocynkowane z łożyskami tocznymi zakrytym
Nakładka dociskowa:	elastomer termoplastyczny
Zderzaki:	guma EPDM
Osie, śruby, nakrętki:	stal ocynkowana

Maksymalna prędkość jazdy wózka: **100 m/min**

Nośność wózka: **50 kg**

Temperatura pracy: **-30°C do +80°C**

#### Przykład oznaczenia wózka:

**WK-R40-250x175xD200-K100-N(E)120**  
**WKZ-R40-284x175xD200-K100-N(E)120**

Typ wózka kablowego \_\_\_\_\_

Długość wózka kablowego [mm] \_\_\_\_\_

Szerokość siodła kablowego [mm] \_\_\_\_\_

Średnica siodła kablowego [mm] \_\_\_\_\_

Rodzaj zespołu jezdniego \_\_\_\_\_

Rodzaj i wielkość dwuteownika \_\_\_\_\_

#### Przykład oznaczenia zacisku:

**ZK-R40-221x175xD200-2**

Typ zacisku końcowego \_\_\_\_\_

Długość wózka kablowego [mm] \_\_\_\_\_

Szerokość siodła kablowego [mm] \_\_\_\_\_

Średnica siodła kablowego [mm] \_\_\_\_\_

Ilość punktów mocowania zacisku końcowego \_\_\_\_\_

### Rodzaje zespołów jezdnych

**K 1 0 0**

Typ rolki \_\_\_\_\_

Wielkość rolki \_\_\_\_\_

Rolki pomocnicze (anty lift) \_\_\_\_\_

Rolki prowadzące boczne \_\_\_\_\_

Typ rolki: **K** - rolka z obrzeżem

Wielkość rolki: **1** - rolka o średnicy  $\varnothing$  46 mm

Rolki pomocnicze (anty lift): **0** - nie

**1** - tak

Rolki prowadzące boczne: **0** - nie



1. Ciężar podany w tabelach został określony dla wózków kablowych oraz zacisków na dwuteownik zwykły INP 100 (według DIN 1025-1, PN-EN 10024).
2. Na życzenie wózki mogą być wyposażone w łożyska na temperaturę - 40°C.
3. Możliwe wykonanie ze stali nierdzewnej - prosimy o zapytanie.
4. UNILIFT zastrzega sobie prawo do wprowadzania zmian konstrukcyjnych
5. **Przewody rozłożyć równomiernie na siodłach w celu uzyskania równowagi obciążenia po obu stronach wózka kablowego.**

# Wózki kablowe do toru jezdniowego z dwuteownikiem do przewodów okrągłych

## WK-R40



### Wózki kablowe

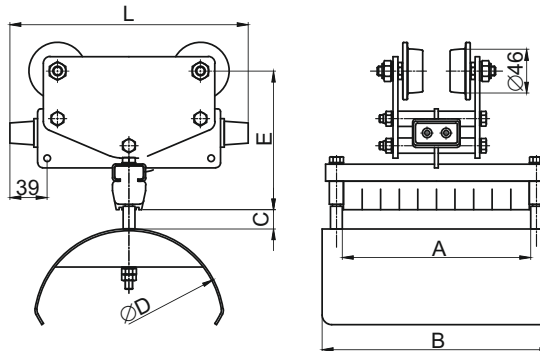

! Do wypełnienia szczelin w zestawie kabli służy profil elastyczny typ **PRW-01**  (strona 54)

Nr katalogowy	Typ	Wymiary [mm]						Ciężar [kg]
		L	D	A	B	C <sub>max</sub>	E	
3405.16.K100	WK-R40-250x175xD200-K100	250	200	130	175	20	146	4,85
3405.17.K100	WK-R40-250x206xD200-K100			161	206			5,05
3405.18.K100	WK-R40-250x240xD200-K100			195	240			5,38

### Wózki kablowe zabierakowe

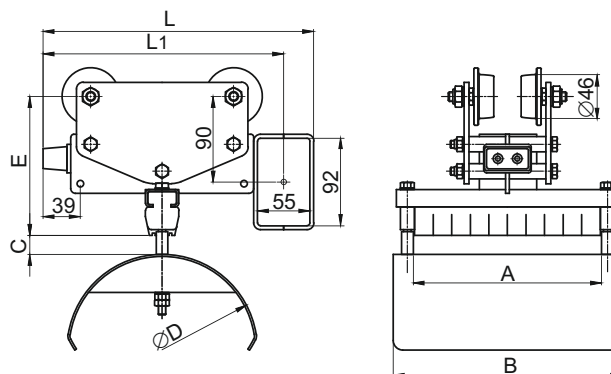

! Do wypełnienia szczelin w zestawie kabli służy profil elastyczny typ **PRW-01**  (strona 54)

Nr katalogowy	Typ	Wymiary [mm]							Ciężar [kg]
		L	L1	D	A	B	C <sub>max</sub>	E	
3406.16.K100	WKZ-R40-284x175xD200-K100	284	253	200	130	175	20	146	5,34
3406.17.K100	WKZ-R40-284x206xD200-K100				161	206			5,55
3406.18.K100	WKZ-R40-284x240xD200-K100				195	240			5,83



# Wózki kablowe do toru jezdniowego z dwuteownika do przewodów okrągłych

**WK-R40**



## Zaciski końcowe

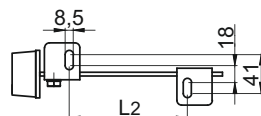
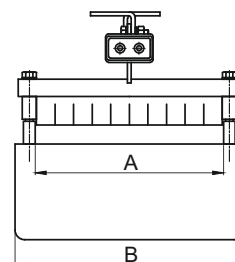
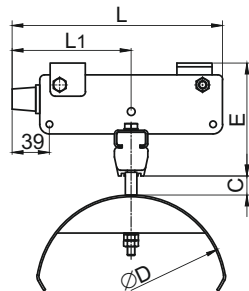

! Wykonanie przy łącznej wadze wózka i kabli do 35 kg (wyróżnik 2 w nr katalogowym)

! Do wypełnienia szczelin w zestawie kabli służy profil elastyczny typ **PRW-01**  (strona 54)

Nr katalogowy	Typ	Wymiary [mm]								Ciężar [kg]
		L	L1	L2	D	A	B	C <sub>max</sub>	E	
3407.16-2	ZK-R40-221x175xD200-2	221	125	118	200	130	175	20	119	2,34
3407.17-2	ZK-R40-221x206xD200-2					161	206			2,55
3407.18-2	ZK-R40-221x240xD200-2					195	240			2,82

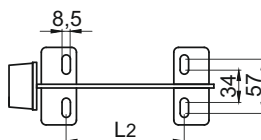
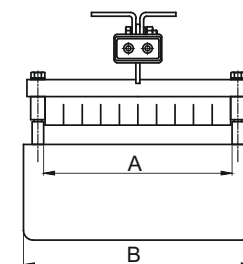
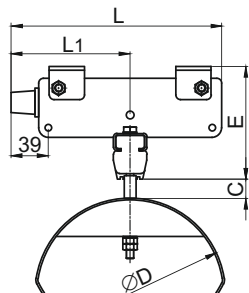

! Wykonanie przy łącznej wadze wózka i kabli do 50 kg (wyróżnik 4 w nr katalogowym)

! Do wypełnienia szczelin w zestawie kabli służy profil elastyczny typ **PRW-01**  (strona 54)

Nr katalogowy	Typ	Wymiary [mm]								Ciężar [kg]
		L	L1	L2	D	A	B	C <sub>max</sub>	E	
3407.16-4	ZK-R40-221x175xD200-4	221	125	118	200	130	175	20	119	2,49
3407.17-4	ZK-R40-221x206xD200-4					161	206			2,70
3407.18-4	ZK-R40-221x240xD200-4					195	240			2,97

# Wózki kablowe do toru jezdniego z dwuteownika do przewodów okrągłych





### Wózki kablowe



#### Dane techniczne:

Korpus wózka:	stal ocynkowana malowana proszkowo
Siodła kablowe:	stal ocynkowana
Rolki nośne:	stalowe z obrzeżem utwardzone i ocynkowane z łożyskami tocznymi zakrytymi
Nakładka dociskowa:	elastomer termoplastyczny
Zderzaki:	guma EPDM
Osie, śruby, nakrętki:	stal ocynkowana

Maksymalna prędkość jazdy wózka:	<b>100 m/min</b>
Nośność wózka:	<b>50 kg</b>
Temperatura pracy:	<b>-30°C do +80°C</b>

#### Przykład oznaczenia wózka:

**WK-R44-250x175x(D200+D125)-K100-N(E)120**  
**WKZ-R44-250x175x(D200+D125)-K100-N(E)120**

Typ wózka kablowego \_\_\_\_\_

Długość wózka kablowego [mm] \_\_\_\_\_

Szerokość siodeł kablowego [mm] \_\_\_\_\_

Średnice siodeł kablowych [mm] \_\_\_\_\_

Rodzaj zespołu jezdniowego \_\_\_\_\_

Rodzaj i wielkość dwuteownika \_\_\_\_\_

#### Przykład oznaczenia zacisku:

**ZK-R44-221x175x(D200+D125)**

Typ zacisku końcowego \_\_\_\_\_

Długość wózka kablowego [mm] \_\_\_\_\_

Szerokość siodeł kablowego [mm] \_\_\_\_\_

Średnice siodeł kablowych [mm] \_\_\_\_\_

### Rodzaje zespołów jezdniowych

**K 1 0 0**

Typ rolki \_\_\_\_\_

Wielkość rolki \_\_\_\_\_

Rolki pomocnicze (anty lift) \_\_\_\_\_

Rolki prowadzące boczne \_\_\_\_\_

Typ rolki: **K** - rolka z obrzeżem

Wielkość rolki: **1** - rolka o średnicy  $\varnothing$  46 mm

Rolki pomocnicze (anty lift): **0** - nie

**1** - tak

Rolki prowadzące boczne: **0** - nie



1. Ciężar podany w tabelach został określony dla wózków kablowych oraz zacisków na dwuteownik zwykły INP 100 (według DIN 1025-1, PN-EN 10024).
2. Na życzenie wózki mogą być wyposażone w łożyska na temperaturę - 40°C.
3. Możliwe wykonanie ze stali nierdzewnej - prosimy o zapytanie.
4. UNILIFT zastrzega sobie prawo do wprowadzania zmian konstrukcyjnych
5. **Przewody rozłożyć równomiernie na siódlach w celu uzyskania równowagi obciążenia po obu stronach wózka kablowego.**

# Wózki kablowe do toru jezdni z dwuteownika do przewodów okrągłych

**WK-R44**



## Wózki kablowe

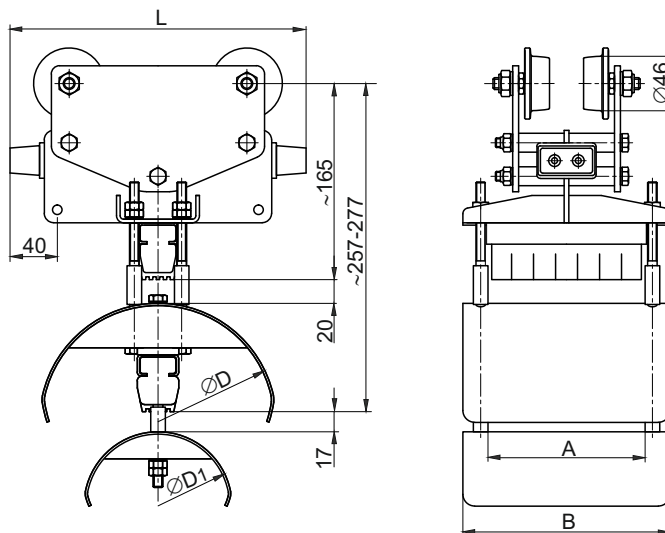

! Do wypełnienia szczelin w zestawie kabli służy profil elastyczny typ **PRW-01**  (strona 54)

Nr katalogowy	Typ	Wymiary [mm]					Ciężar [kg]
		L	D1	D2	A	B	
3405.21	WK-R44-250x175x(D200+D125)-K100	250	200	125	130	175	6,50
3405.22	WK-R44-250x175x(D200+D160)-K100			160			6,75
3405.24	WK-R44-250x206x(D200+D160)-K100			161	206	6,95	
3405.26	WK-R44-250x240x(D200+D160)-K100			195	240	7,08	

## Wózki kablowe zabierakowe

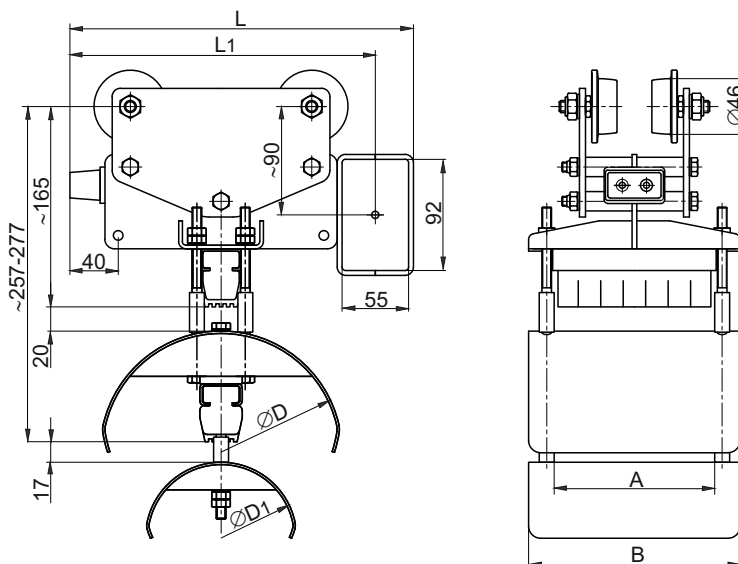

! Do wypełnienia szczelin w zestawie kabli służy profil elastyczny typ **PRW-01**  (strona 54)

Nr katalogowy	Typ	Wymiary [mm]						Ciężar [kg]
		L	L1	D1	D2	A	B	
3406.21	WKZ-R44-284x175x(D200+D125)-K100	284	252	200	125	130	175	6,90
3406.22	WKZ-R44-284x175x(D200+D160)-K100				160			7,15
3406.24	WKZ-R44-284x206x(D200+D160)-K100				161	206	7,35	
3406.26	WKZ-R44-284x240x(D200+D160)-K100				195	240	7,48	

# Wózki kablowe do toru jezdniowego z dwuteownika do przewodów okrągłych

**WK-R44**



## Zaciski końcowe

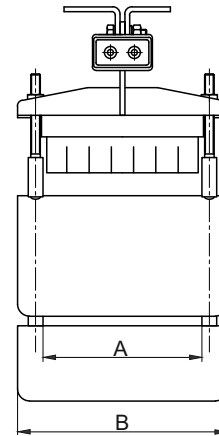
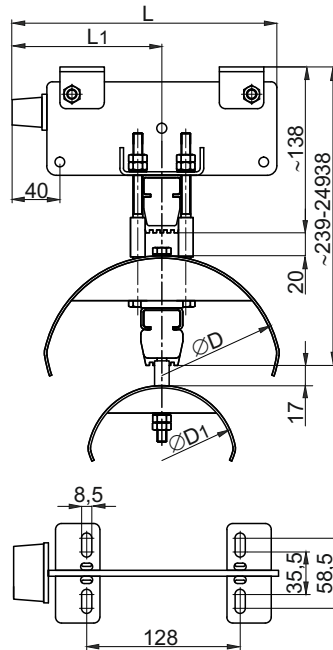

Do wypełnienia szczelin w zestawie kabli służy profil elastyczny typ **PRW-01**  (strona 54)

Nr katalogowy	Typ	Wymiary [mm]						Ciężar [kg]
		L	L1	D1	D2	A	B	
3407.21	ZK-R44-221x175x(D200+D125)	221	124	200	125	130	175	4,10
3407.22	ZK-R44-221x175x(D200+D160)				160			4,35
3407.24	ZK-R44-221x206x(D200+D160)				161	206	4,56	
3407.26	ZK-R44-221x240x(D200+D160)				195	240	4,83	

# Wózki kablowe do toru jezdniego z dwuteownika do przewodów okrągłych





### Wózki kablowe



#### Dane techniczne:

Korpus wózka:	stal ocynkowana malowana proszkowo
Siodło kablowe:	stal ocynkowana ogniowo
Rolki nośne:	stalowe z obrzeżem utwardzone ocynkowane z łożyskami tocznymi zakrytym
Nakładka dociskowa:	elastomer termoplastyczny
Zderzaki:	guma EPDM
Osie, śruby, nakrętki:	stal ocynkowana

Maksymalna prędkość jazdy wózka: **100 m/min**

Nośność wózka: **80 kg**

Temperatura pracy: **-30°C do +80°C**

#### Przykład oznaczenia wózka:

**WK-R50-320x216xD260-K100-N(E)120**  
**WKZ-R50-354x216xD260-K100-N(E)120**

Typ wózka kablowego \_\_\_\_\_

Długość wózka kablowego [mm] \_\_\_\_\_

Szerokość siodła kablowego [mm] \_\_\_\_\_

Średnica siodła kablowego [mm] \_\_\_\_\_

Rodzaj zespołu jezdni \_\_\_\_\_

Rodzaj i wielkość dwuteownika \_\_\_\_\_

#### Przykład oznaczenia zacisku:

**ZZ-R50-250x216xD260**  
**ZK-R50-291x216xD260**

Typ zacisku końcowego \_\_\_\_\_

Długość zacisku [mm] \_\_\_\_\_

Szerokość siodła kablowego [mm] \_\_\_\_\_

Średnica siodła kablowego [mm] \_\_\_\_\_

### Rodzaje zespołów jezdnych

**K 1 0 0**

Typ rolki \_\_\_\_\_

Wielkość rolki \_\_\_\_\_

Rolki pomocnicze (anty lift) \_\_\_\_\_

Rolki prowadzące boczne \_\_\_\_\_

Typ rolki: **K** - rolka z obrzeżem

Wielkość rolki: **1** - rolka o średnicy  $\varnothing$  46 mm

Rolki pomocnicze (anty lift): **0** - nie

**1** - tak

Rolki prowadzące boczne: **0** - nie

**1** - tak



1. Ciężar podany w tabelach został określony dla wózków kablowych oraz zacisków na dwuteownik zwykły INP 100 (według DIN 1025-1, PN-EN 10024).
2. Na życzenie wózki mogą być wyposażone w łożyska na temperaturę -40°C.
3. Możliwe wykonanie ze stali nierdzewnej - prosimy o zapytanie.
4. UNILIFT zastrzega sobie prawo do wprowadzania zmian konstrukcyjnych
5. **Przewody rozłożyć równomiernie na siodłach w celu uzyskania równowagi obciążenia po obu stronach wózka kablowego.**

# Wózki kablowe do toru jezdniowego z dwuteownikiem do przewodów okrągłych

**WK-R50**



## Wózki kablowe

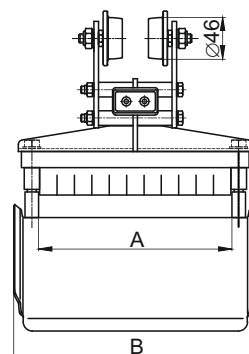
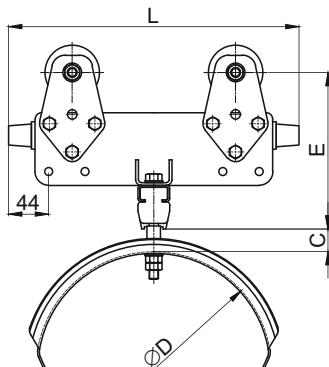

! Do wypełnienia szczelin w zestawie kabli służy profil elastyczny typ **PRW-01**  (strona 54)

Nr katalogowy	Typ	Wymiary [mm]						Ciężar [kg]
		L	D	A	B	C <sub>max</sub>	E	
3505.11.K100	WK-R50-320x216xD260-K100	320	260	161	216	25	173	6,60
3505.12.K100	WK-R50-320x268xD260-K100			213	268			7,13

## Wózki kablowe zabierakowe

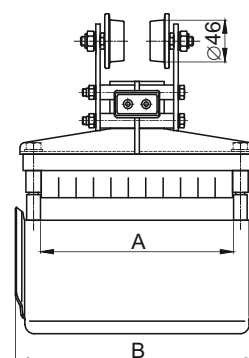
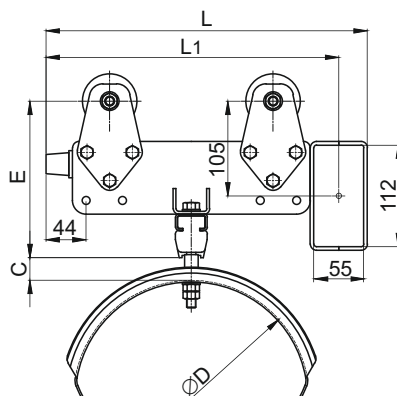

! Do wypełnienia szczelin w zestawie kabli służy profil elastyczny typ **PRW-01**  (strona 54)

Nr katalogowy	Typ	Wymiary [mm]							Ciężar [kg]
		L	L1	D	A	B	C <sub>max</sub>	E	
3506.11.K100	WKZ-R50-354x216xD260-K100	354	323	260	161	216	25	173	7,30
3506.12.K100	WKZ-R50-354x268xD260-K100				213	268			7,83





### Zaciski zabierakowe

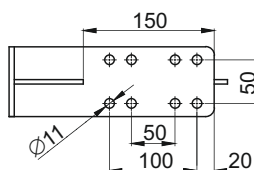
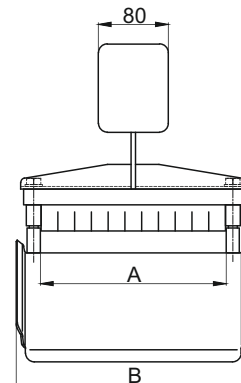
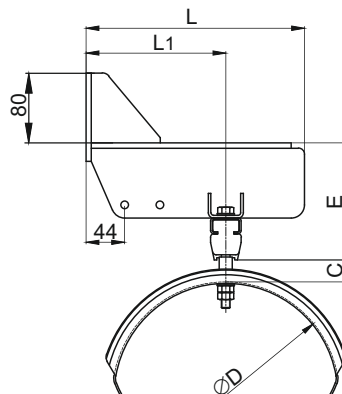

! Do wypełnienia szczelin w zestawie kabli służy profil elastyczny typ **PRW-01**  (strona 54)

Nr katalogowy	Typ	Wymiary [mm]							Ciężar [kg]
		L	L1	D	A	B	C <sub>max</sub>	E	
3508.11	ZZ-R50-250x216xD260	250	160	260	161	216	25	134	5,91
3508.12	ZZ-R50-250x268xD260				213	268			6,44

### Zaciski końcowe

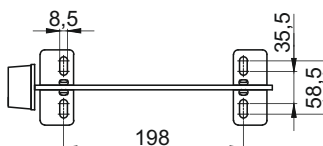
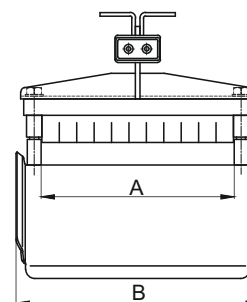
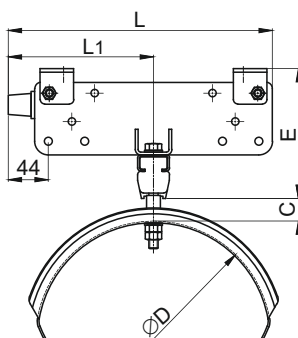

! Do wypełnienia szczelin w zestawie kabli służy profil elastyczny typ **PRW-01**  (strona 54)

Nr katalogowy	Typ	Wymiary [mm]							Ciężar [kg]
		L	L1	D	A	B	C <sub>max</sub>	E	
3507.11	ZK-R50-291x216xD260	291	160	260	161	216	25	143	4,10
3507.12	ZK-R50-291x268xD260				213	268			4,63

# Wózki kablowe do toru jezdniego z dwuteownika do przewodów okrągłych



# Wózki kablowe do toru jezdni z dwuteownika do przewodów okrągłych

**WK-R55**



## Wózki kablowe



### Dane techniczne:

Korpus wózka:	stal ocynkowana malowana proszkowo
Siodło kablowe:	stal ocynkowana ogniowo
Rolki nośne:	stalowe z obrzeżem utwardzone ocynkowane z łożyskami tocznymi zakrytym
Nakładka dociskowa:	elastomer termoplastyczny
Zderzaki:	guma EPDM
Osie, śruby, nakrętki:	stal ocynkowana

Maksymalna prędkość jazdy wózka:	<b>100 m/min</b>
Nośność wózka:	<b>80 kg</b>
Temperatura pracy:	<b>-30°C do +80°C</b>

### Przykład oznaczenia wózka:

**WK-R55-320x216xD260-K100-N(E)120**  
**WKZ-R55-354x216xD260-K100-N(E)120**

Typ wózka kablowego \_\_\_\_\_

Długość wózka kablowego [mm] \_\_\_\_\_

Szerokość siodła kablowego [mm] \_\_\_\_\_

Średnica siodła kablowego [mm] \_\_\_\_\_

Rodzaj zespołu jezdni \_\_\_\_\_

Rodzaj i wielkość dwuteownika \_\_\_\_\_

### Przykład oznaczenia zacisku:

**ZZ-R55-250x216xD260**  
**ZK-R55-291x216xD260**

Typ zacisku końcowego \_\_\_\_\_

Długość zacisku [mm] \_\_\_\_\_

Szerokość siodła kablowego [mm] \_\_\_\_\_

Średnica siodła kablowego [mm] \_\_\_\_\_

## Rodzaje zespołów jezdnych

**K 1 0 0**

Typ rolki \_\_\_\_\_

Wielkość rolki \_\_\_\_\_

Rolki pomocnicze (anty lift) \_\_\_\_\_

Rolki prowadzące boczne \_\_\_\_\_

Typ rolki: **K** - rolka z obrzeżem

Wielkość rolki: **1** - rolka o średnicy  $\varnothing$  46 mm

Rolki pomocnicze (anty lift): **0** - nie

**1** - tak

Rolki prowadzące boczne: **0** - nie

**1** - tak

KDR 05 2021



1. Ciężar podany w tabelach został określony dla wózków kablowych oraz zacisków na dwuteownik zwykły INP 100 (według DIN 1025-1, PN-EN 10024).
2. Na życzenie wózki mogą być wyposażone w łożyska na temperaturę - 40°C.
3. Możliwe wykonanie ze stali nierdzewnej - prosimy o zapytanie.
4. UNILIFT zastrzega sobie prawo do wprowadzania zmian konstrukcyjnych
5. **Przewody rozłożyć równomiernie na siodłach w celu uzyskania równowagi obciążenia po obu stronach wózka kablowego.**

# Wózki kablowe do toru jezdniowego z dwuteownikiem do przewodów okrągłych

## WK-R55



### Idea konstrukcji wózków serii WK-R55

W wózkach kablowych serii WK-R55 istnieje możliwość przesunięcia siódła kablowego względem korpusu wózka o wymiar do 20 mm w lewo lub w prawo w celu równomiernego rozłożenia obciążenia kablami względem osi wózka.

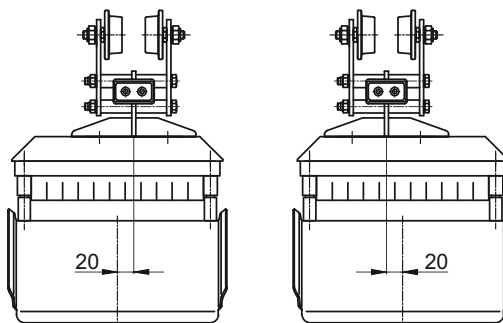

### Wózki kablowe

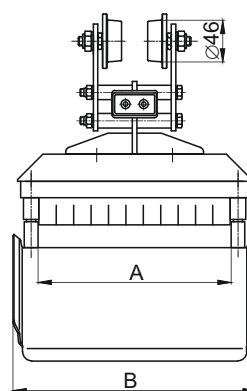
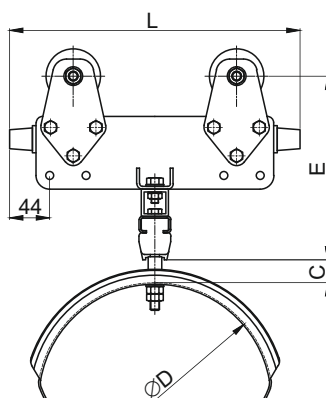

! Do wypełnienia szczelin w zestawie kabli służy profil elastyczny typ **PRW-01**  (strona 54)

Nr katalogowy	Typ	Wymiary [mm]						Ciężar [kg]
		L	D	A	B	C <sub>max</sub>	E	
3555.11 K100	WK-R55-320x216xD260-K100	320	260	161	216	25	203	6,80
3555.12 K100	WK-R55-320x268xD260-K100			213	268			

### Wózki kablowe zabierakowe

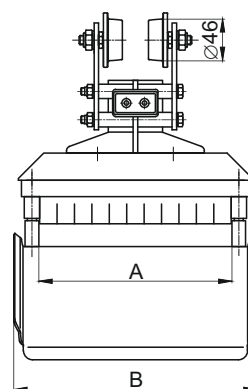
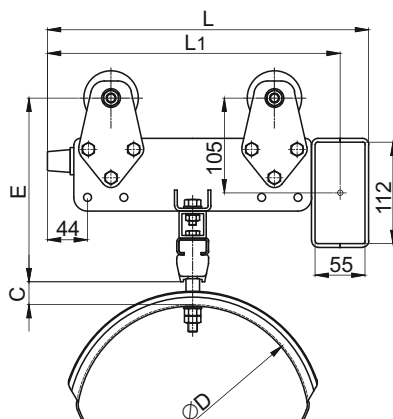



! Do wypełnienia szczelin w zestawie kabli służy profil elastyczny typ **PRW-01**  (strona 54)

Nr katalogowy	Typ	Wymiary [mm]							Ciężar [kg]
		L	L1	D	A	B	C <sub>max</sub>	E	
3556.11.K100	WKZ-R55-354x216xD260-K100	354	323	260	161	216	25	203	7,50
3556.12 K100	WKZ-R55-354x268xD260-K100				213	268			

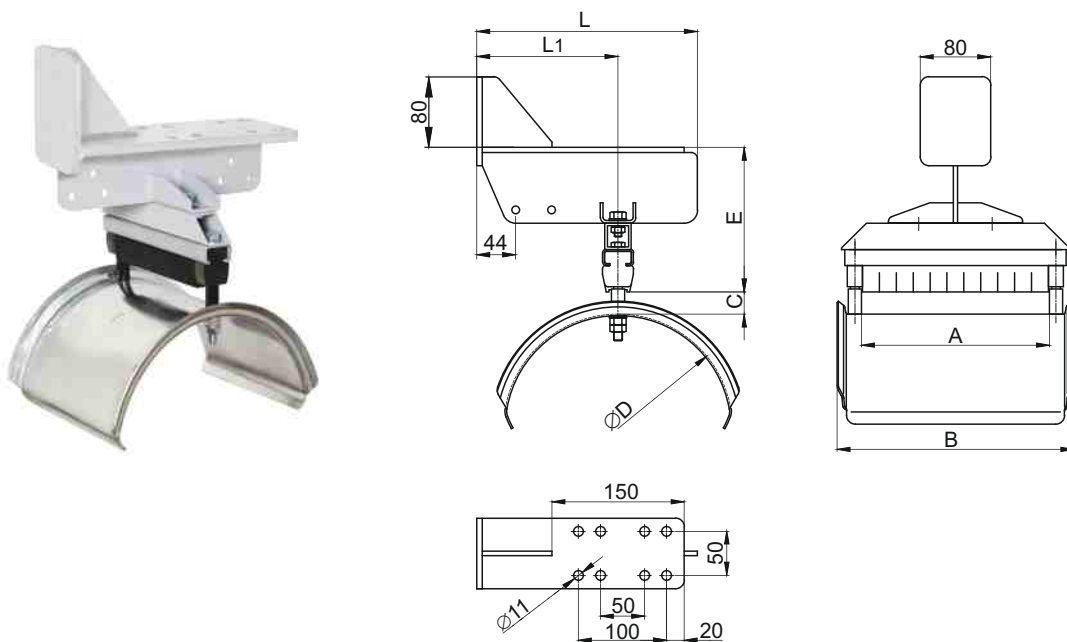

### Zaciski zabierakowe



! Do wypełnienia szczelin w zestawie kabli służy profil elastyczny typ **PRW-01**  (strona 54)

Nr katalogowy	Typ	Wymiary [mm]							Ciężar [kg]
		L	L1	D	A	B	C <sub>max</sub>	E	
3558.11	ZZ-R55-250x216xD260	250	160	260	161	216	25	164	6,11
3558.12	ZZ-R55-250x268xD260				213	268			6,92

### Zaciski końcowe

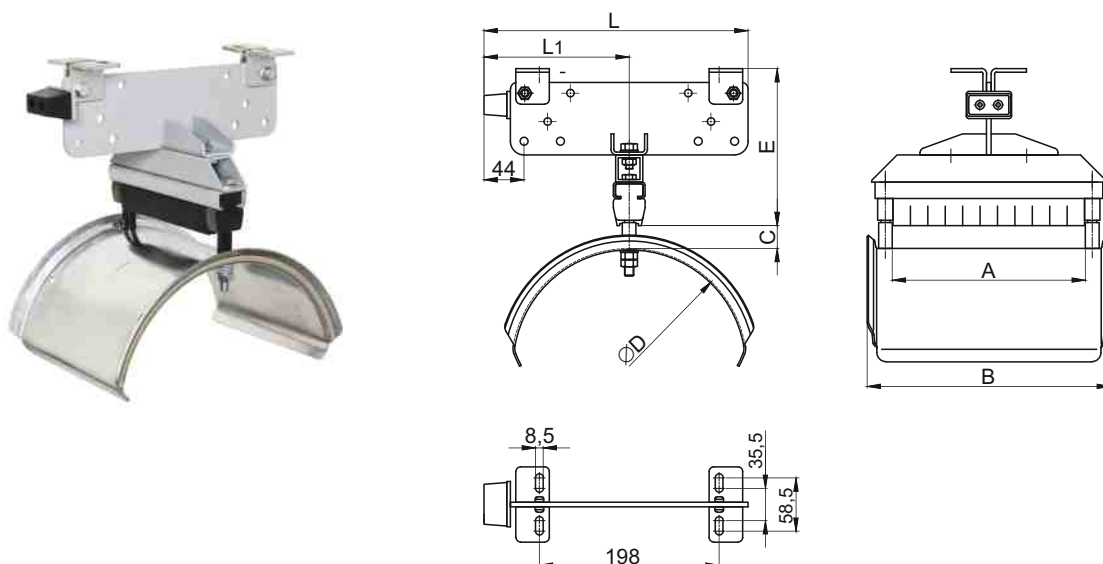

! Do wypełnienia szczelin w zestawie kabli służy profil elastyczny typ **PRW-01**  (strona 54)

Nr katalogowy	Typ	Wymiary [mm]							Ciężar [kg]
		L	L1	D	A	B	C <sub>max</sub>	E	
3557.11	ZK-R55-291x216xD260	291	160	260	161	216	25	173	4,30
3557.12	ZK-R55-291x268xD260				213	268			5,11

# Wózki kablowe do toru jezdniego z dwuteownika do przewodów okrągłych



# Wózki kablowe do toru jezdni z dwuteownika do przewodów okrągłych

**WK-R61**



## Wózki kablowe



### Dane techniczne:

Korpus wózka:	stal ocynkowana ogniwo
Siodło kablowe:	stal ocynkowana ogniwo ( <i>przyspawane do korpusu</i> )
Rolki nośne:	stalowe z obrzeżem utwardzone ocynkowane z łożyskami tocznymi zakrytym
Nakładka dociskowa:	stal ocynkowana + elastomer termoplastyczny
Zderzaki:	guma EPDM
Osie, śruby, nakrętki:	stal ocynkowana

Maksymalna prędkość jazdy wózka:	<b>120 m/min</b>
Nośność wózka dla rolek Ø46 mm:	<b>80 kg</b>
Nośność wózka dla rolek Ø63 mm:	<b>160 kg</b>
Temperatura pracy:	<b>-40°C do +90°C</b>

### Przykład oznaczenia wózka:

**WK-R61-350x268xD260-11K100-N(E)120**  
**WKZ-R61-390x268xD260-11K100-N(E)120**

Typ wózka kablowego	_____
Długość wózka kablowego [mm]	_____
Szerokość siodła kablowego [mm]	_____
Średnica siodła kablowego [mm]	_____
Ilość docisków kabla	_____
Rodzaj zespołu jezdni	_____
Rodzaj i wielkość dwuteownika	_____

### Przykład oznaczenia zacisku:

**ZZ-R61-268x268xD260-11**  
**ZK-R61-287x268xD260-11**

Typ zacisku końcowego	_____
Długość zacisku [mm]	_____
Szerokość siodła kablowego [mm]	_____
Średnica siodła kablowego [mm]	_____
Ilość docisków kabli	_____

## Rodzaje zespołów jezdnych

**K 1 0 0**

Typ rolki	_____
Wielkość rolki	_____
Rolki pomocnicze (anty lift)	_____
Rolki prowadzące boczne	_____

Typ rolki: **K** - rolka z obrzeżem

Wielkość rolki: **1** - rolka o średnicy Ø 46 mm  
**2** - rolka o średnicy Ø 63 mm

Rolki pomocnicze (anty lift): **0** - nie  
**1** - tak

Rolki prowadzące boczne: **0** - nie  
**1** - tak

KDR 05 2021

- !**
1. Ciężar podany w tabelach został określony dla wózków kablowych oraz zacisków na dwuteownik zwykły INP 100 (według DIN 1025-1, PN-EN 10024).
  2. Na życzenie wózki mogą być wyposażone w łożyska na temperaturę - 40°C.
  3. Możliwe wykonanie ze stali nierdzewnej - prosimy o zapytanie.
  4. UNILIFT zastrzega sobie prawo do wprowadzania zmian konstrukcyjnych
  5. **Przewody rozłożyć równomiernie na siodłach w celu uzyskania równowagi obciążenia po obu stronach wózka kablowego.**

# Wózki kablowe do toru jezdniowego z dwuteownikiem do przewodów okrągłych

## WK-R61



### Wózki kablowe

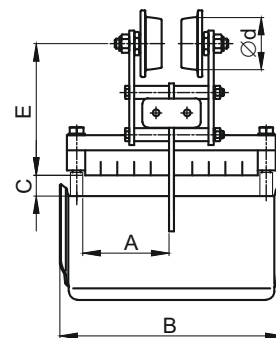
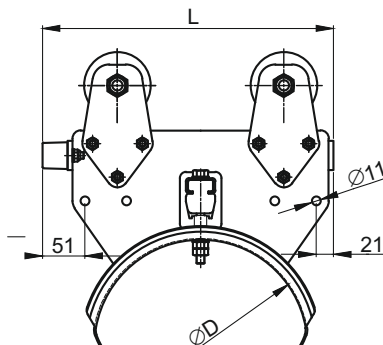



! Do wypełnienia szczelin w zestawie kabli służy profil elastyczny typ **PRW-01**  (strona 54)

Nr katalogowy	Typ	Wymiary [mm]							Ciężar [kg]
		L	D	d	A	B	C <sub>max</sub>	E	
3610.11.K100	WK-R61-350x216xD260-11K100	350	260	46	77	216	25	158	7,04
3610.21.K100	WK-R61-350x268xD260-21K100			103	268	10,08			
3610.21.K200	WK-R61-350x268xD260-21K200			63		11,40			

Wózki z rolkami pomocniczymi (anty lift)									
Nr katalogowy	Typ	Wymiary [mm]							Ciężar [kg]
		L	D	d	A	B	C <sub>max</sub>	E	
3610.11.K110	WK-R61-350x216xD260-11K110	350	260	46	77	216	25	158	7,92
3610.21.K110	WK-R61-350x268xD260-21K110			103	268	10,95			
3610.21.K210	WK-R61-350x268xD260-21K210			63		12,30			

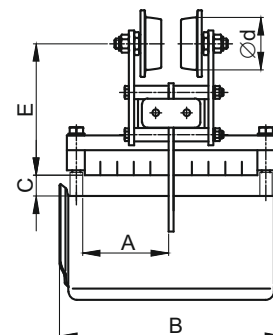
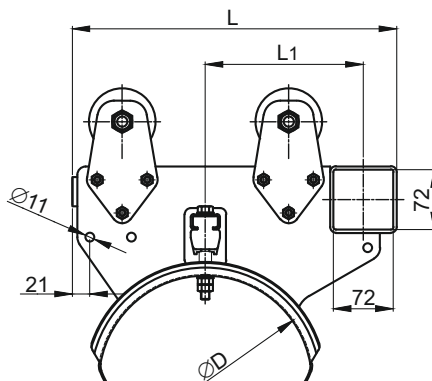
### Wózki kablowe zabierakowe



! Do wypełnienia szczelin w zestawie kabli służy profil elastyczny typ **PRW-01**  (strona 54)

Nr katalogowy	Typ	Wymiary [mm]							Ciężar [kg]	
		L	L1	D	d	A	B	C <sub>max</sub>		E
3611.11.K100	WKZ-R61-390x216xD260-11K100	390	350	260	46	77	216	25	158	8,10
3611.21.K100	WKZ-R61-390x268xD260-21K100				103	268	11,14			
3611.21.K200	WKZ-R61-390x268xD260-21K200				63		12,46			

Wózki z rolkami pomocniczymi (anty lift)										
Nr katalogowy	Typ	Wymiary [mm]							Ciężar [kg]	
		L	L1	D	d	A	B	C <sub>max</sub>		E
3611.11.K110	WKZ-R61-390x216xD260-11K110	390	350	260	46	77	216	25	158	8,98
3611.21.K110	WKZ-R61-390x268xD260-21K110				103	268	12,00			
3611.21.K210	WKZ-R61-390x268xD260-21K210				63		13,36			





### Zaciski zabierakowe

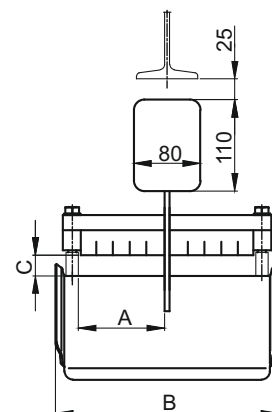
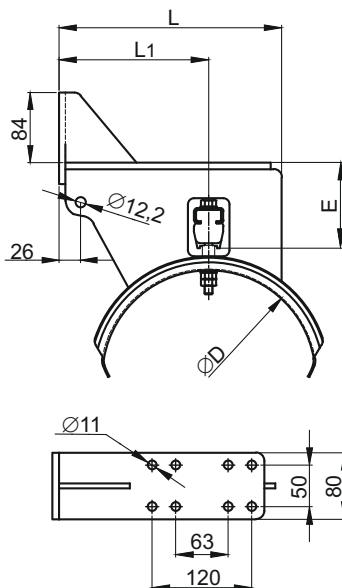

! Do wypełnienia szczelin w zestawie kabli służy profil elastyczny typ **PRW-01**  (strona 54)

Nr katalogowy	Typ	Wymiary [mm]							Ciężar [kg]
		L	L1	D	A	B	C <sub>max</sub>	E	
3613.11	ZZ-R61-268x216xD260-11	268	180	260	77	216	25	103	5,70
3613.21	ZZ-R61-268x268xD260-21				103	268			6,00

### Zaciski końcowe

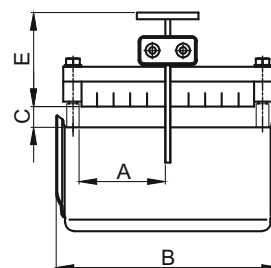
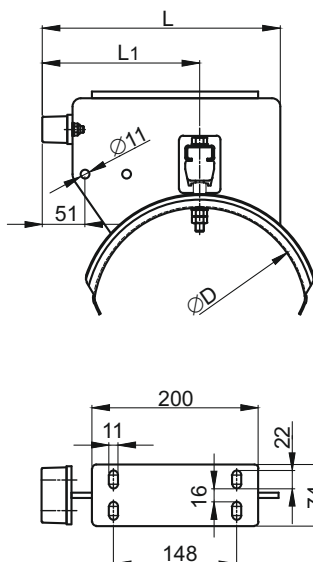

! Do wypełnienia szczelin w zestawie kabli służy profil elastyczny typ **PRW-01**  (strona 54)

Nr katalogowy	Typ	Wymiary [mm]							Ciężar [kg]
		L	L1	D	A	B	C <sub>max</sub>	E	
3612.11	ZK-R61-287x216xD260-11	287	190	260	77	216	25	113	5,10
3612.21	ZK-R61-287x268xD260-21				103	268			5,35

# Wózki kablowe do toru jezdniego z dwuteownika do przewodów okrągłych



# Wózki kablowe do toru jezdni z dwuteownika do przewodów okrągłych

**WK-R62**



## Wózki kablowe



### Dane techniczne:

Korpus wózka:	stal ocynkowana ogniowo
Siodło kablowe:	stal ocynkowana ogniowo ( <i>przykręcane do korpusu</i> )
Rolki nośne:	stalowe z obrzeżem utwardzone ocynkowane z łożyskami tocznymi zakrytym
Nakładka dociskowa:	stal ocynkowana + elastomer termoplastyczny
Zderzaki:	guma EPDM
Osie, śruby, nakrętki:	stal ocynkowana

Maksymalna prędkość jazdy wózka:	<b>120 m/min</b>
Nośność wózka dla rolek $\varnothing 46$ mm:	<b>80 kg</b>
Nośność wózka dla rolek $\varnothing 63$ mm:	<b>160 kg</b>
Temperatura pracy:	<b>-40°C do +90°C</b>

### Przykład oznaczenia wózka:

**WK-R62-350x370xD260-11K100-N(E)120**  
**WKZ-R62-390x370xD260-11K100-N(E)120**

Typ wózka kablowego	_____
Długość wózka kablowego [mm]	_____
Szerokość siodła kablowego [mm]	_____
Średnica siodła kablowego [mm]	_____
Ilość docisków kabla	_____
Rodzaj zespołu jezdni	_____
Rodzaj i wielkość dwuteownika	_____

### Przykład oznaczenia zacisku:

**ZZ-R62-268x370xD260-11**  
**ZK-R62-285x370xD260-11**

Typ zacisku końcowego	_____
Długość zacisku [mm]	_____
Szerokość siodła kablowego [mm]	_____
Średnica siodła kablowego [mm]	_____
Ilość docisków kabli	_____

## Rodzaje zespołów jezdnych

**K 1 0 0**

Typ rolki	_____
Wielkość rolki	_____
Rolki pomocnicze (anty lift)	_____
Rolki prowadzące boczne	_____

Typ rolki: **K** - rolka z obrzeżem

Wielkość rolki: **1** - rolka o średnicy  $\varnothing 46$  mm  
**2** - rolka o średnicy  $\varnothing 63$  mm

Rolki pomocnicze (anty lift): **0** - nie  
**1** - tak

Rolki prowadzące boczne: **0** - nie  
**1** - tak

KDR 05 2021



1. Ciężar podany w tabelach został określony dla wózków kablowych oraz zacisków na dwuteownik zwykły INP 100 (według DIN 1025-1, PN-EN 10024).
2. Na życzenie wózki mogą być wyposażone w łożyska na temperaturę - 40°C.
3. Możliwe wykonanie ze stali nierdzewnej - prosimy o zapytanie.
4. UNILIFT zastrzega sobie prawo do wprowadzania zmian konstrukcyjnych
5. **Przewody rozłożyć równomiernie na siodłach w celu uzyskania równowagi obciążenia po obu stronach wózka kablowego.**

# Wózki kablowe do toru jezdniowego z dwuteownikiem do przewodów okrągłych

## WK-R62



### Wózki kablowe

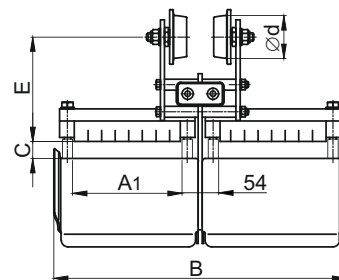
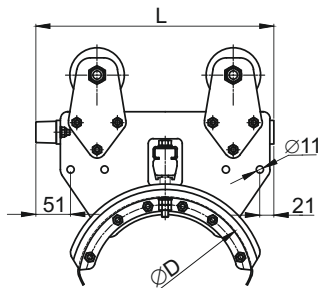

Dwa dociski kabli (A1)

Rysunek dotyczy również wózka zabierakowego →

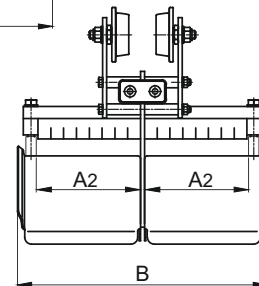

Jeden docisk kabli (A2)

! Do wypełnienia szczelin w zestawie kabli służy profil elastyczny typ **PRW-01** (strona 54)

Nr katalogowy	Typ	Wymiary [mm]								Ilość docisków	Ciężar [kg]		
		L	D	d	A1	A2	B	C	E				
3620.11.K100	WK-R62-350x370xD260-11K100	350	260	46	---	150	370	25	140	1	9,68		
3620.12.K100	WK-R62-350x370xD260-12K100				130	---					9,74		
3620.22.K100	WK-R62-350x430xD260-22K100				161	---	430			2	11,15		
3620.32.K100	WK-R62-350x510xD260-32K100				200	---	510				11,60		
3620.11.K200	WK-R62-350x370xD260-11K200			63	260	63	---		150	370	154	1	11,28
3620.12.K200	WK-R62-350x370xD260-12K200						130		---				11,34
3620.22.K200	WK-R62-350x430xD260-22K200						161		---	430		2	12,75
3620.32.K200	WK-R62-350x510xD260-32K200						200		---	510			13,20

### Wózki kablowe zabierakowe

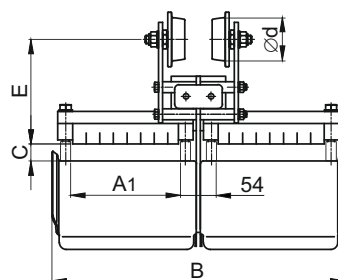
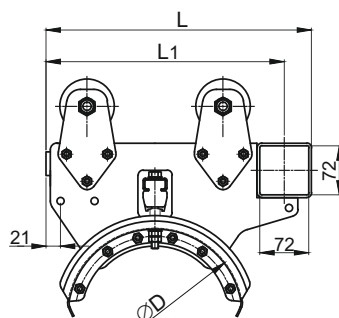

Dwa dociski kabli (A1)

! Do wypełnienia szczelin w zestawie kabli służy profil elastyczny typ **PRW-01** (strona 54)

Nr katalogowy	Typ	Wymiary [mm]									Ilość docisków	Ciężar [kg]			
		L	L1	D	d	A1	A2	B	C	E					
3621.11.K100	WKZ-R62-390x370xD260-11K100	390	350	260	46	---	150	370	25	140	1	10,74			
3621.12.K100	WKZ-R62-390x370xD260-12K100					130	---					10,80			
3621.22.K100	WKZ-R62-390x430xD260-22K100					161	---	430			2	12,21			
3621.32.K100	WKZ-R62-390x510xD260-32K100					200	---	510				12,66			
3621.11.K200	WKZ-R62-390x370xD260-11K200				63	350	260	63		---	150	370	154	1	12,34
3621.12.K200	WKZ-R62-390x370xD260-12K200									130	---				12,40
3621.22.K200	WKZ-R62-390x430xD260-22K200									161	---	430		2	13,81
3621.32.K200	WKZ-R62-390x510xD260-32K200									200	---	510			14,26

# Wózki kablowe do toru jezdniowego z dwuteownika do przewodów okrągłych

## WK-R62



### Zaciski zabierakowe

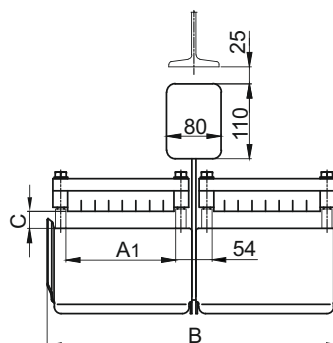
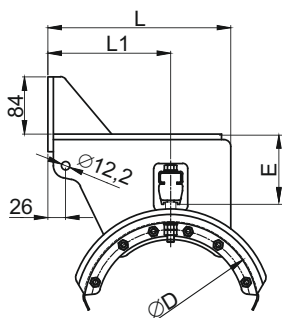

Dwa dociski kabli (A1)

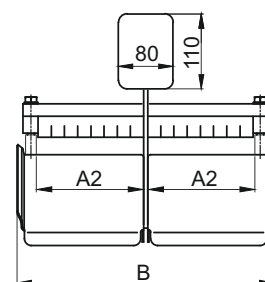
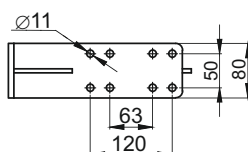

Jeden docisk kabli (A2)

! Do wypełnienia szczelin w zestawie kabli służy profil elastyczny typ **PRW-01**  (strona 54)

Nr katalogowy	Typ	Wymiary [mm]								Ilość docisków	Ciężar [kg]
		L	L1	D	A1	A2	B	C	E		
3623.11	ZZ-R62-268x370xD260-11	268	180	260	---	150	370	25	103	1	7,65
3623.12	ZZ-R62-268x370xD260-12				130	---					
3623.22	ZZ-R62-268x430xD260-22				161	---	430				
3623.32	ZZ-R62-268x510xD260-32				200	---	510			2	8,22
										9,00	

### Zaciski końcowe

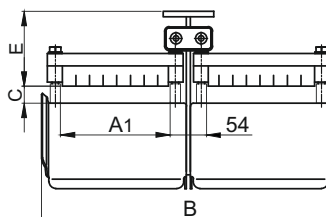
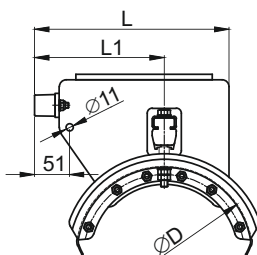

Dwa dociski kabli (A1)

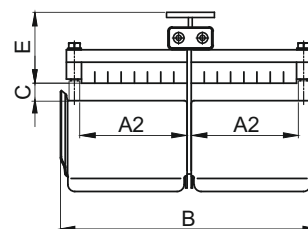
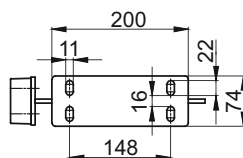

Jeden docisk kabli (A2)

! Do wypełnienia szczelin w zestawie kabli służy profil elastyczny typ **PRW-01**  (strona 54)

Nr katalogowy	Typ	Wymiary [mm]								Ilość docisków	Ciężar [kg]
		L	L1	D	A1	A2	B	C	E		
3622.11	ZK-R62-285x370xD260-11	285	190	260	---	150	370	25	110	1	6,70
3622.12	ZK-R62-285x370xD260-12				130	---					
3622.22	ZK-R62-285x430xD260-22				161	---	430				
3622.32	ZK-R62-285x510xD260-32				200	---	510			2	7,40
										8,04	

# Wózki kablowe do toru jezdniego z dwuteownika do przewodów okrągłych



# Wózki kablowe do toru jezdni z dwuteownika do przewodów okrągłych

**WK-R64**



## Wózki kablowe



### Dane techniczne:

Korpus wózka:	stal ocynkowana ogniowo
Siodła kablowe:	stal ocynkowana ogniowo ( <i>przykręcane do korpusu</i> )
Rolki nośne:	stalowe z obrzeżem utwardzone ocynkowane z łożyskami tocznymi zakrytym
Nakładka dociskowa:	stal ocynkowana + elastomer termoplastyczny
Zderzaki:	guma EPDM
Osie, śruby, nakrętki:	stal ocynkowana
Maksymalna prędkość jazdy wózka:	<b>120 m/min</b>
Nośność wózka:	<b>160 kg</b>
Temperatura pracy:	<b>-40°C do +90°C</b>

### Przykład oznaczenia wózka:

**WK-R64-350x370x(D260+D160)-11K200-N(E)120**  
**WKZ-R64-390x370x(D260+D160)-11K200-N(E)120**

Typ wózka kablowego	_____
Długość wózka kablowego [mm]	_____
Szerokość siodeł kablowych [mm]	_____
Średnice siodeł kablowych [mm]	_____
Ilość docisków kabla	_____
Rodzaj zespołu jezdni	_____
Rodzaj i wielkość dwuteownika	_____

### Przykład oznaczenia zacisku:

**ZZ-R64-275x370x(D260+D160)-11**  
**ZK-R64-285x370x(D260+D160)-11**

Typ zacisku końcowego	_____
Długość zacisku [mm]	_____
Szerokość siodeł kablowych [mm]	_____
Średnice siodeł kablowych [mm]	_____
Ilość docisków kabli	_____

## Rodzaje zespołów jezdnych

**K 2 0 0**

Typ rolki	_____
Wielkość rolki	_____
Rolki pomocnicze (anty lift)	_____
Rolki prowadzące boczne	_____

Typ rolki: **K** - rolka z obrzeżem

Wielkość rolki: **2** - rolka o średnicy  $\varnothing$  63 mm

Rolki pomocnicze (anty lift): **0** - nie  
**1** - tak

Rolki prowadzące boczne: **0** - nie  
**1** - tak



1. Ciężar podany w tabelach został określony dla wózków kablowych oraz zacisków na dwuteownik zwykły INP 100 (według DIN 1025-1, PN-EN 10024).
2. Na życzenie wózki mogą być wyposażone w łożyska na temperaturę - 40°C.
3. Możliwe wykonanie ze stali nierdzewnej - prosimy o zapytanie.
4. UNILIFT zastrzega sobie prawo do wprowadzania zmian konstrukcyjnych
5. **Przewody rozłożyć równomiernie na siodłach w celu uzyskania równowagi obciążenia po obu stronach wózka kablowego.**

# Wózki kablowe do toru jezdniowego z dwuteownikiem do przewodów okrągłych

## WK-R64



### Wózki kablowe

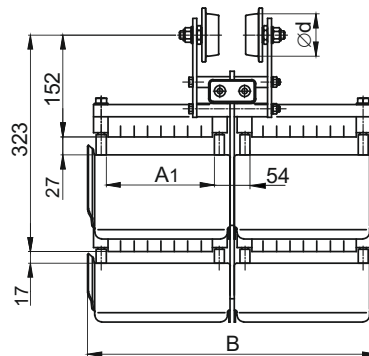
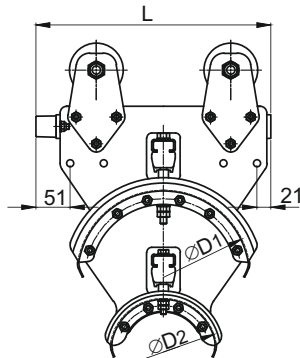

Dwa dociski kabli (A1)

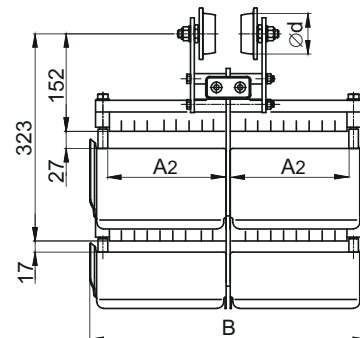

Jeden docisk kabli (A2)

Rysunek dotyczy również wózka zabierakowego →

! Do wypełnienia szczelin w zestawie kabli służy profil elastyczny typ **PRW-01**  (strona 54)

Nr katalogowy	Typ	Wymiary [mm]								Ilość docisków	Ciężar [kg]
		L	D1	D2	d	A1	A2	B			
3640.11.K200	WK-R64-350x370x(D260+D160)-11K200	350	260	160	63	---	150	370	1	15,10	
3640.12.K200	WK-R64-350x370x(D260+D160)-12K200					130	---				
3640.22.K200	WK-R64-350x430x(D260+D160)-22K200					161	---				

### Wózki kablowe zabierakowe

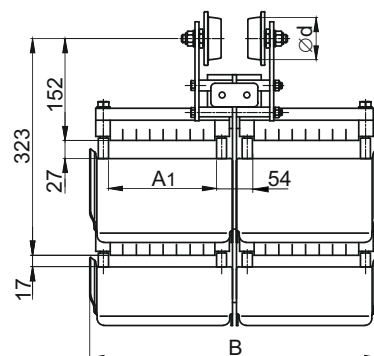
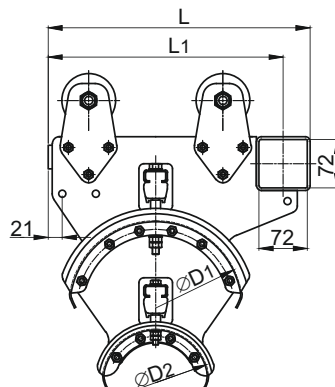

Dwa dociski kabli (A1)

! Do wypełnienia szczelin w zestawie kabli służy profil elastyczny typ **PRW-01**  (strona 54)

Nr katalogowy	Typ	Wymiary [mm]								Ilość docisków	Ciężar [kg]
		L	L1	D1	D2	d	A1	A2	B		
3641.11.K200	WKZ-R64-390x370x(D260+D160)-11K200	390	350	260	160	63	---	150	370	1	16,20
3641.12.K200	WKZ-R64-390x370x(D260+D160)-12K200						130	---			
3641.22.K200	WKZ-R64-390x430x(D260+D160)-22K200						161	---			





# Wózki kablowe do toru jezdni z dwuteownika do przewodów okrągłych

**WK-R64**

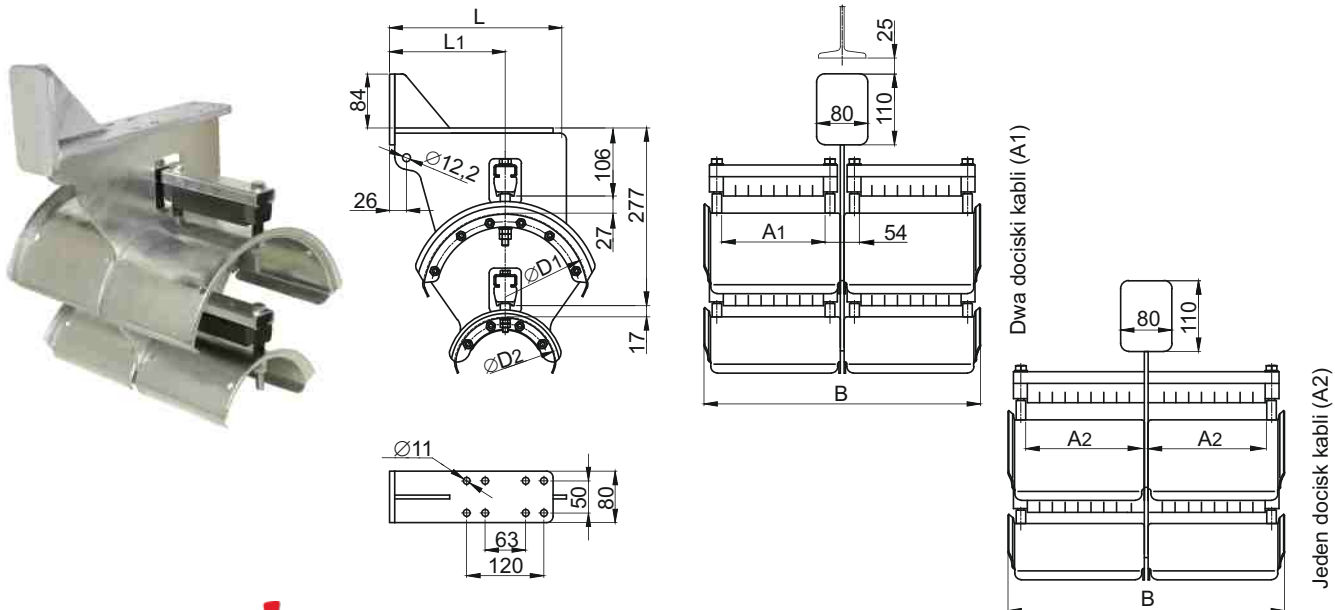

## Zaciski zabierakowe



! Do wypełnienia szczelin w zestawie kabli służy profil elastyczny typ **PRW-01**  (strona 54)

Nr katalogowy	Typ	Wymiary [mm]							Ilość docisków	Ciężar [kg]
		L	L1	D1	D2	A1	A2	B		
3643.11	ZZ-R64-275x370x(D260+D160)-11	275	190	260	160	---	150	370	1	10,80
3643.12	ZZ-R64-275x370x(D260+D160)-12					130	---			
3643.22	ZZ-R64-275x430x(D260+D160)-22					161	---	430	2	12,00

## Zaciski końcowe

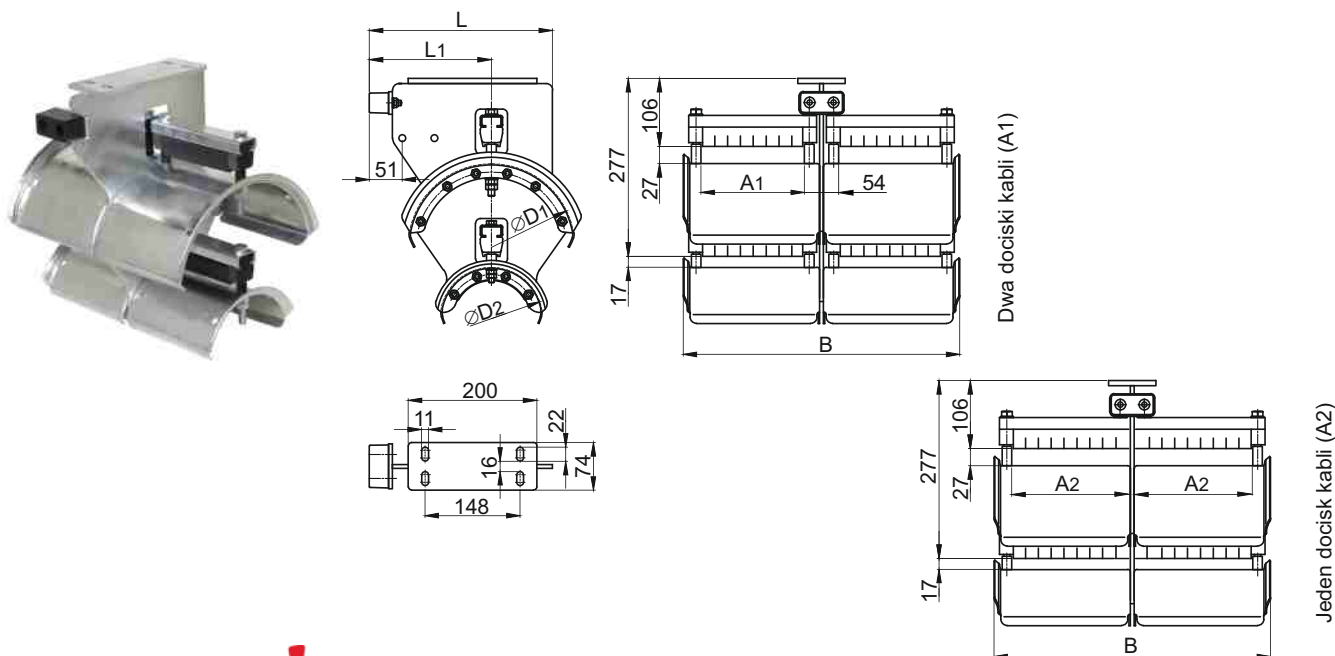

! Do wypełnienia szczelin w zestawie kabli służy profil elastyczny typ **PRW-01**  (strona 54)

Nr katalogowy	Typ	Wymiary [mm]							Ilość docisków	Ciężar w [kg]
		L	L1	D1	D2	A1	A2	B		
3642.11	ZK-R64-285x370x(D260+D160)-11	285	190	260	160	---	150	370	1	10,50
3642.12	ZK-R64-285x370x(D260+D160)-12					130	---			
3642.22	ZK-R64-285x430x(D260+D160)-22					161	---	430	2	11,80

# Wózki kablowe do toru jezdni z dwuteownika do przewodów okrągłych



# Wózki kablowe do toru jezdniego z dwuteownika do przewodów okrągłych

**WK-R64**



## Wózki kablowe



### Dane techniczne:

Korpus wózka:	stal ocynkowana ogniowo
Siodła kablowe:	stal ocynkowana ogniowo ( <i>przykręcane do korpusu</i> )
Rolki nośne:	stalowe cylindryczne utwardzone ocynkowane z łożyskami tocznymi zakrytym
Zespół rolek pomocniczych:	stalowe cylindryczne utwardzone ocynkowane z łożyskami tocznymi zakrytymi
Nakładka dociskowa:	stal ocynkowana + elastomer termoplastyczny
Zderzaki:	guma EPDM
Osie, śruby, nakrętki:	stal ocynkowana
Maksymalna prędkość jazdy wózka:	<b>120 m/min</b>
Nośność wózka:	<b>160 kg</b>
Temperatura pracy:	<b>-40°C do +90°C</b>

### Przykład oznaczenia wózka:

**WK-R64-350x370x(D260+D160)-11C211-N(E)160**  
**WKZ-R64-390x370x(D260+D160)-11C211-N(E)160**

Typ wózka kablowego	_____
Długość wózka kablowego [mm]	_____
Szerokość siodła kablowych [mm]	_____
Średnice siodła kablowych [mm]	_____
Ilość docisków kabla	_____
Rodzaj zespołu jezdniego	_____
Rodzaj i wielkość dwuteownika	_____

### Przykład oznaczenia zacisku:

**ZZ-R64-275x370x(D260+D160)-11**  
**ZK-R64-285x370x(D260+D160)-11**

Typ zacisku końcowego	_____
Długość zacisku [mm]	_____
Szerokość siodła kablowych [mm]	_____
Średnice siodła kablowych [mm]	_____
Ilość docisków kabli	_____

## Rodzaje zespołów jezdnych

**C 2 0 0**

Typ rolki	_____
Wielkość rolki	_____
Rolki pomocnicze (anty lift)	_____
Rolki prowadzące boczne	_____

Typ rolki: **C** - rolka cylindryczna

Wielkość rolki: **2** - rolka o średnicy  $\varnothing$  63 mm

Rolki pomocnicze (anty lift): **0** - nie  
**1** - tak

Rolki prowadzące boczne: **0** - nie  
**1** - tak



1. Ciężar podany w tabelach został określony dla wózków kablowych oraz zacisków na dwuteownik zwykły INP 100 (według DIN 1025-1, PN-EN 10024).
2. Na życzenie wózki mogą być wyposażone w łożyska na temperaturę - 40°C.
3. Możliwe wykonanie ze stali nierdzewnej - prosimy o zapytanie.
4. UNILIFT zastrzega sobie prawo do wprowadzania zmian konstrukcyjnych
5. **Przewody rozłożyć równomiernie na siodłach w celu uzyskania równowagi obciążenia po obu stronach wózka kablowego.**

# Wózki kablowe do toru jezdniowego z dwuteownikiem do przewodów okrągłych

## WK-R64



### Wózki kablowe

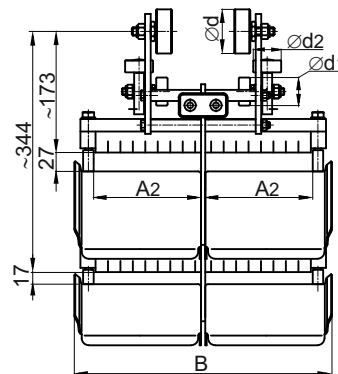
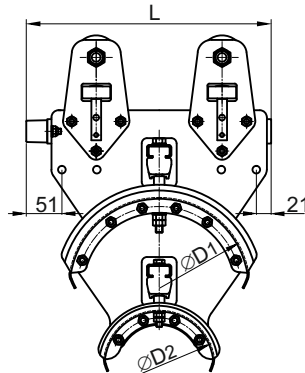

Jeden docisk kabli (A2)

Rysunek dotyczy również wózka zabierakowego

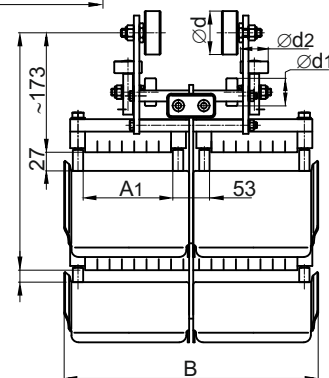

Dwa dociski kabli (A1)

! Do wypełnienia szczelin w zestawie kabli służy profil elastyczny typ **PRW-01**  (strona 54)

Wózki z rolkami nośnymi cylindrycznymi oraz z zespołem rolek pomocniczych													
Nr katalogowy	Typ	Wymiary [mm]										Ilość docisków	Ciężar [kg]
		L	D1	D2	d	d1	d2	A1	A2	B			
3640.11.C211	WK-R64-350x370x(D260+D160)-11C211	350	260	160	63	40	40	---	150	370	1	17,55	
3640.12.C211	WK-R64-350x370x(D260+D160)-12C211							130	---				
3640.22.C211	WK-R64-350x430x(D260+D160)-22C211							161	---				430

### Wózki kablowe zabierakowe

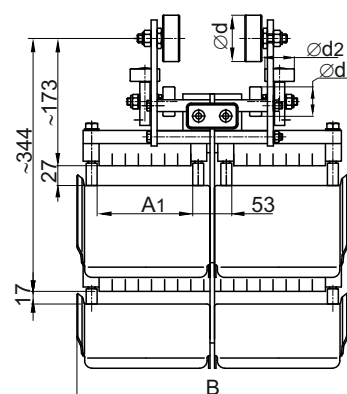
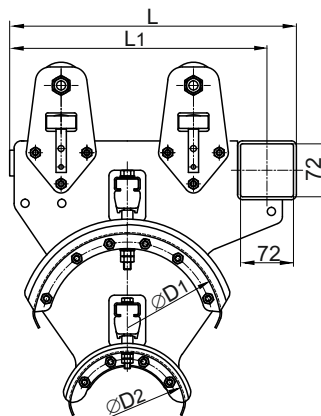

Dwa dociski kabli (A1)

! Do wypełnienia szczelin w zestawie kabli służy profil elastyczny typ **PRW-01**  (strona 54)

Wózki z rolkami nośnymi cylindrycznymi oraz z zespołem rolek pomocniczych													
Nr katalogowy	Typ	Wymiary [mm]										Ilość docisków	Ciężar [kg]
		L	L1	D1	D2	d	d1	d2	A1	A2	B		
3641.11.C211	WKZ-R64-390x370x(D260+D160)-11C211	390	350	260	160	63	48	40	---	150	370	1	18,65
3641.12.C211	WKZ-R64-390x370x(D260+D160)-12C211								130	---			
3641.22.C211	WKZ-R64-390x430x(D260+D160)-22C211								161	---			

# Wózki kablowe do toru jezdni z dwuteownika do przewodów okrągłych

**WK-R64**

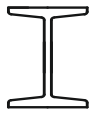

## Zaciski zabierakowe

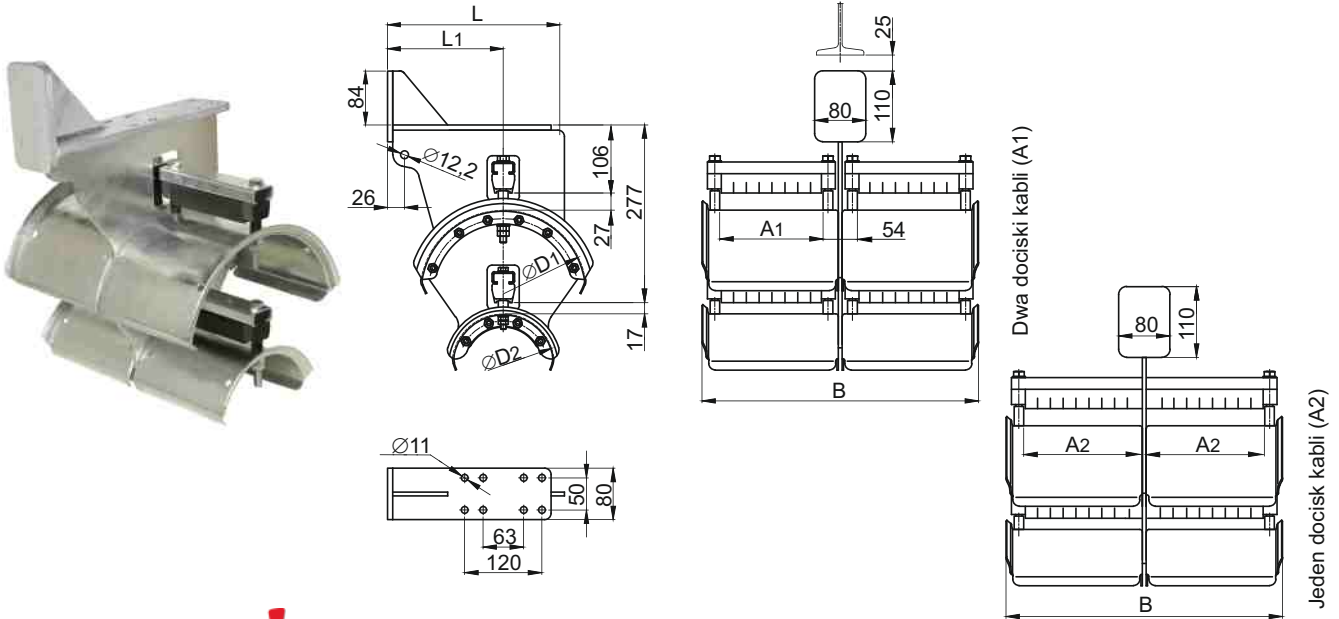

! Do wypełnienia szczelin w zestawie kabli służy profil elastyczny typ **PRW-01**  (strona 54)

Nr katalogowy	Typ	Wymiary [mm]							Ilość docisków	Ciężar [kg]
		L	L1	D1	D2	A1	A2	B		
3643.11	ZZ-R64-275x370x(D260+D160)-11	275	190	260	160	---	150	370	1	10,80
3643.12	ZZ-R64-275x370x(D260+D160)-12					130	---			
3643.22	ZZ-R64-275x430x(D260+D160)-22					161	---		430	2

## Zaciski końcowe

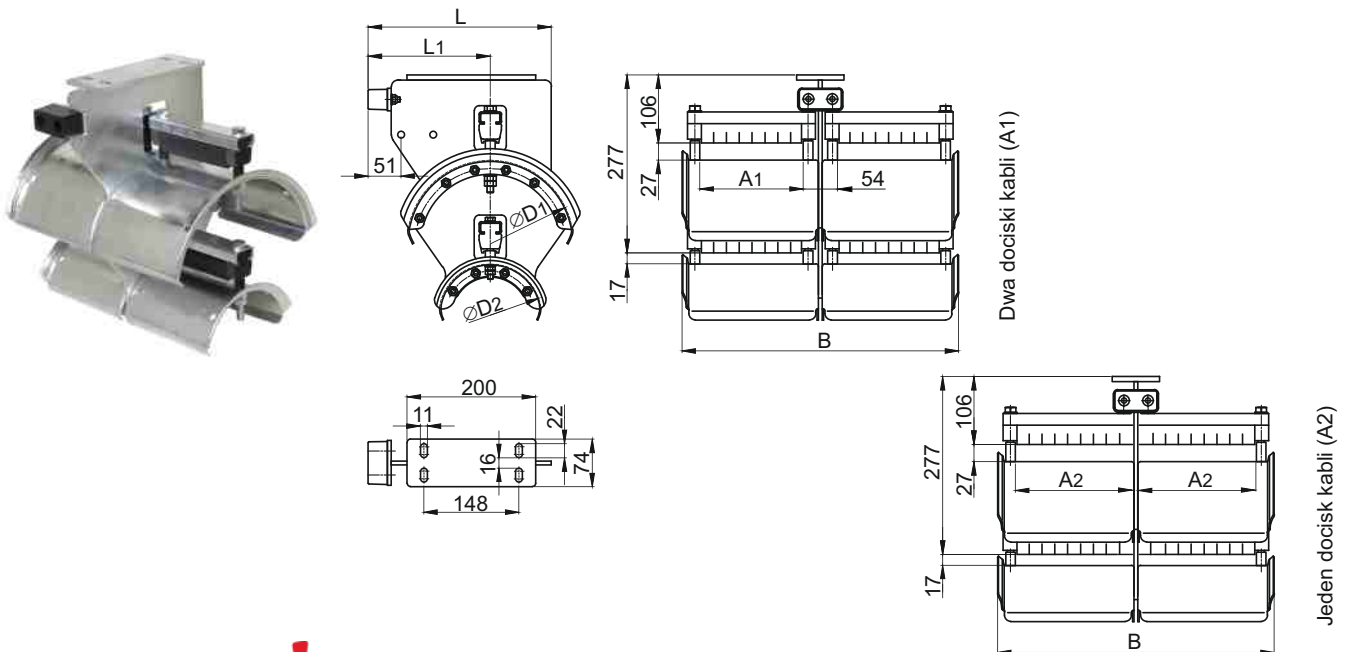

! Do wypełnienia szczelin w zestawie kabli służy profil elastyczny typ **PRW-01**  (strona 54)

Nr katalogowy	Typ	Wymiary [mm]							Ilość docisków	Ciężar w [kg]
		L	L1	D1	D2	A1	A2	B		
3642.11	ZK-R64-285x370x(D260+D160)-11	285	190	260	160	---	150	370	1	10,50
3642.12	ZK-R64-285x370x(D260+D160)-12					130	---			
3642.22	ZK-R64-285x430x(D260+D160)-22					161	---		430	2

# Wózki kablowe do toru jezdni z dwuteownika do przewodów okrągłych



## Profil elastyczny wypełniający

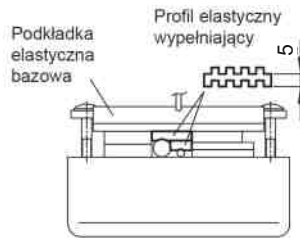

**Materiał:** elastomer termoplastyczny

**!** Profil jest oferowany w odcinkach będących wielokrotnością 1 metra.

Nr katalogowy	Typ	Ciężar [kg/m]
1075.00	PRW-01	0,150

Profil elastyczny jest przeznaczony do wypełnienia wolnej przestrzeni w pakiecie kabli między powierzchniami dociskowymi utworzonymi przez siodło i element korpusu wózka kablowego lub zacisku końcowego. Zastosowanie profilu umożliwia prawidłowe zamocowanie przewodów elektrycznych o różnych grubościach lub średnicach.

## Rolki z tworzywa sztucznego z łożyskami tocznymi zakrytymi

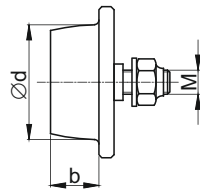

**Materiał:** korpus

łożysko toczne zakryte

oś, nakrętka, podkładka

- poliamid PA
- polipropylen PP
- stal ocynkowana
- stal nierdzewna A2
- stal ocynkowana
- stal nierdzewna A2

**N** - stainless version

Temperatura pracy: od **-30°C** do **+80°C**

- !** **N** (w oznaczeniu typu) - rolki do dwuteownika zwykłego INP wg DIN 1025-1, PN-EN 10024
- **E** (w oznaczeniu typu) - rolki do dwuteownika równoległościennego IPE wg DIN 1025-5, PN-EN 10034

Nr katalogowy	Typ	Wymiary [mm]			Ciężar [kg]
		d	b	M	
3100.00	RTS-38N	38	16	M8	0,060
3100.05	RTS-38E	38	16	M8	0,060
3100.00-N	RTS-38N-N	38	16	M8	0,060
3100.05-N	RTS-38E-N	38	16	M8	0,060

## Rolki stalowe z obrzeżem z łożyskami tocznymi zakrytymi



RS38

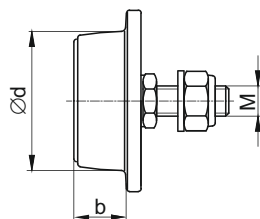

RS46  
RS63

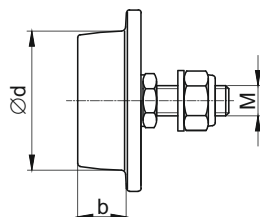

**Materiał:** korpus

łożysko toczne zakryte

zaślepka łożyska

oś, nakrętka, podkładka

- stal ocynkowana utwardzona
- stal ocynkowana
- stal ocynkowana
- stal ocynkowana

Temperatura pracy: od **-30°C** do **+80°C** (standardowa)  
od **-40°C** do **+80°C** (na życzenie)

- !** **N** (w oznaczeniu typu) - rolki do dwuteownika zwykłego INP wg DIN 1025-1, PN-EN 10024
- **E** (w oznaczeniu typu) - rolki do dwuteownika równoległościennego IPE wg DIN 1025-5, PN-EN 10034

Nr katalogowy	Typ	Wymiary [mm]			Ciężar [kg]
		d	b	M	
3100.09	RS-38N	38	16	M8	0,170
3100.10	RS-46N	46	16	M10	0,295
3100.20	RS-63N	63	19	M12	0,645
3100.14	RS-38E	38	16	M8	0,170
3100.15	RS-46E	46	16	M10	0,295
3100.25	RS-63E	63	19	M12	0,645

# Wózki kablowe do toru jezdni z dwuteownika do przewodów okrągłych



## Rolki stalowe cylindryczne z łożyskami tocznymi zakrytymi

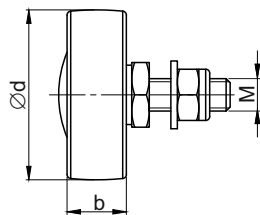

Temperatura pracy: od **-30°C** do **+80°C** (standardowa)  
od **-40°C** do **+80°C** (na życzenie)

**Materiał:** korpus - stal ocynkowana utwardzona  
łożysko toczne zakryte - stal ocynkowana  
zaślepka łożyska - stal ocynkowana  
oś, nakrętka, podkładka - stal ocynkowana

Nr katalogowy	Typ	Wymiary [mm]			Ciężar [kg]
		d	b	M	
3110.10	RSC-63	63	22	M12	0,500

## Rolki pomocnicze (anty-lift)

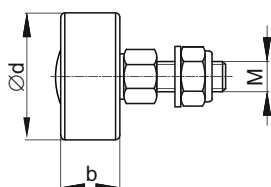

Temperatura pracy: od **-30°C** do **+80°C** (standardowa)  
od **-40°C** do **+80°C** (na życzenie)

**Materiał:** korpus - stal ocynkowana utwardzona  
łożysko toczne zakryte - stal ocynkowana  
zaślepka łożyska - stal ocynkowana  
oś, nakrętka, podkładka - stal ocynkowana

Nr katalogowy	Typ	Wymiary [mm]			Ciężar [kg]
		d	b	M	
3120.10	RPS-40	40	17	M10	0,214

## Zespół rolek pomocniczych

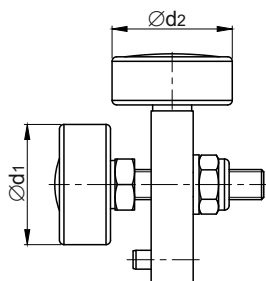

Temperatura pracy: od **-30°C** do **+80°C** (standardowa)  
od **-40°C** do **+80°C** (na życzenie)

**Materiał:** korpus - stal ocynkowana utwardzona  
łożysko toczne zakryte - stal ocynkowana  
zaślepka łożyska - stal ocynkowana  
oś, nakrętka, podkładka - stal ocynkowana

Nr katalogowy	Typ	Wymiary [mm]		Ciężar [kg]
		d <sub>1</sub>	d <sub>2</sub>	
3130.10	ZRP-1	40	40	0,410

# Wózki kablowe do toru jezdni z dwuteownika do przewodów okrągłych



## Ramka dociskowa do przewodów okrągłych

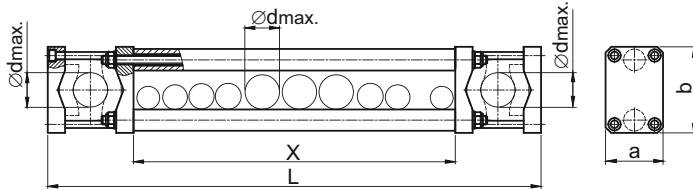

**Materiał:** korpus - aluminium  
 tulejki dystansowe - aluminium  
 profil elastyczny - elastomer termoplastyczny  
 śruby - stal ocynkowana  
 nakrętki, podkładki - stal ocynkowana



Przykład zastosowania

Nr katalogowy	Typ	Wymiary [mm]					Ciężar [kg]	
		dmax	X	L	a	b		C
3160.11	UKR-170-1	26	80	170	40	60	20	0,530
3160.12	UKR-225-1		135	225				0,575
3160.13	UKR-255-1		165	255				0,600
3160.14	UKR-290-1		200	290				0,630
3160.15	UKR-305-1		215	305				0,645

Możliwa wykonanie o innych wymiarach - prosimy o zapytanie

## Ramka dociskowa do przewodów okrągłych z separatorem

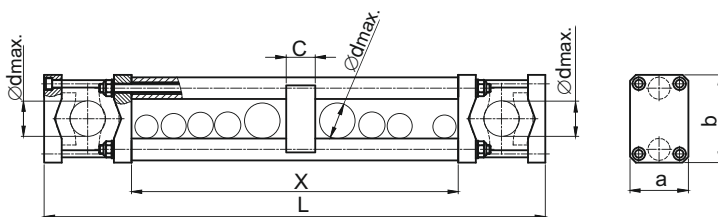

**Materiał:** korpus - aluminium  
 tulejki dystansowe - aluminium  
 separator - tworzywo sztuczne  
 profil elastyczny - elastomer termoplastyczny  
 śruby - stal ocynkowana  
 nakrętki, podkładki - stal ocynkowana



Nr katalogowy	Typ	Wymiary [mm]					Ciężar [kg]	
		dmax	X	L	a	b		C
3162.01	UKR-270-2	26	150	270	40	60	20	0,600
3162.02	UKR-320-2		200	320				0,640
3162.03	UKR-380-2		260	380				0,695
3162.04	UKR-440-2		320	440				0,750
3162.05	UKR-520-2		400	520				0,810

Możliwa wykonanie o innych wymiarach - prosimy o zapytanie



# Wózki kablowe do toru jezdniowego z dwuteownikiem do przewodów okrągłych



## Cięgna z linki stalowej w powłoce PVC z szaklami

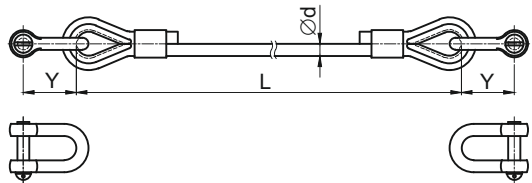

**Materiał:** lina - stal ocynkowana w osłonie PVC  
 kausza linowa - stal nierdzewna AISI 316  
 szakla - stal nierdzewna AISI 316

\*) - do nazwy typu dopisać długość **L** w mm

Zakresy długości cięgien L [mm]	Cięgna z linki stalowej w powłoce PVC z szaklami					
	Ø4 / Ø6 [mm]		Y [mm]	Ø6 / Ø8 [mm]		Y [mm]
	Nr katalogowy	Typ		Nr katalogowy	Typ	
do 2000	3000.10A-2	CLSS-4/6-2- <b>L*</b>	27	3000.20A-2	CLSS-6/8-2- <b>L*</b>	35
2001 + 3000	3000.10A-3	CLSS-4/6-3- <b>L*</b>		3000.20A-3	CLSS-6/8-3- <b>L*</b>	
3001 + 4000	3000.10A-4	CLSS-4/6-4- <b>L*</b>		3000.20A-4	CLSS-6/8-4- <b>L*</b>	
4001 + 5000	3000.10A-5	CLSS-4/6-5- <b>L*</b>		3000.20A-5	CLSS-6/8-5- <b>L*</b>	
5001 + 6000	3000.10A-6	CLSS-4/6-6- <b>L*</b>		3000.20A-6	CLSS-6/8-6- <b>L*</b>	
6001 + 7000	3000.10A-7	CLSS-4/6-7- <b>L*</b>		3000.20A-7	CLSS-6/8-7- <b>L*</b>	
7001 + 8000	3000.10A-8	CLSS-4/6-8- <b>L*</b>		3000.20A-8	CLSS-6/8-8- <b>L*</b>	
8001 + 9000	3000.10A-9	CLSS-4/6-9- <b>L*</b>		3000.20A-9	CLSS-6/8-9- <b>L*</b>	
9001 + 10000	3000.10A-10	CLSS-4/6-10- <b>L*</b>		3000.20A-10	CLSS-6/8-10- <b>L*</b>	

Ciężar cięgna **A** z linki stalowej w powłoce PVC Ø4/Ø6 mm = 0,084 [kg] × L [m] + 0,064 [kg]

Ciężar cięgna **A** z linki stalowej w powłoce PVC Ø6/Ø8 mm = 0,168 [kg] × L [m] + 0,154 [kg]

## Cięgna z linki stalowej w powłoce PVC bez szakli

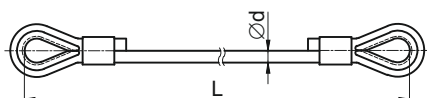

**Materiał:** lina - stal ocynkowana w osłonie PVC  
 kausza linowa - stal nierdzewna AISI 316  
 szakla - stal nierdzewna AISI 316

\*) - do nazwy typu dopisać długość **L** w mm

Zakresy długości cięgien L [mm]	Cięgna z linki stalowej w powłoce PVC bez szakli			
	Ø4 / Ø6 [mm]		Ø6 / Ø8 [mm]	
	Nr katalogowy	Typ	Nr katalogowy	Typ
do 2000	3000.10B-2	CLS-4/6-2- <b>L*</b>	3000.20B-2	CLS-6/8-2- <b>L*</b>
2001 + 3000	3000.10B-3	CLS-4/6-3- <b>L*</b>	3000.20B-3	CLS-6/8-3- <b>L*</b>
3001 + 4000	3000.10B-4	CLS-4/6-4- <b>L*</b>	3000.20B-4	CLS-6/8-4- <b>L*</b>
4001 + 5000	3000.10B-5	CLS-4/6-5- <b>L*</b>	3000.20B-5	CLS-6/8-5- <b>L*</b>
5001 + 6000	3000.10B-6	CLS-4/6-6- <b>L*</b>	3000.20B-6	CLS-6/8-6- <b>L*</b>
6001 + 7000	3000.10B-7	CLS-4/6-7- <b>L*</b>	3000.20B-7	CLS-6/8-7- <b>L*</b>
7001 + 8000	3000.10B-8	CLS-4/6-8- <b>L*</b>	3000.20B-8	CLS-6/8-8- <b>L*</b>
8001 + 9000	3000.10B-9	CLS-4/6-9- <b>L*</b>	3000.20B-9	CLS-6/8-9- <b>L*</b>
9001 + 10000	3000.10B-10	CLS-4/6-10- <b>L*</b>	3000.20B-10	CLS-6/8-10- <b>L*</b>

Ciężar cięgna **B** z linki stalowej w powłoce PVC Ø4/Ø6 mm = 0,084 [kg] × L [m] + 0,010 [kg]

Ciężar cięgna **B** z linki stalowej w powłoce PVC Ø6/Ø8 mm = 0,168 [kg] × L [m] + 0,014 [kg]

# Wózki kablowe do toru jezdni z dwuteownika do przewodów okrągłych



## Siodła kablowe stalowe wzmacnione

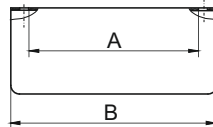
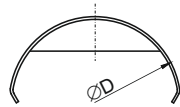

**Materiał:** stal ocynkowana

Nr katalogowy	Typ	Wymiary [mm]			Ciężar [kg]
		D	A	B	
1082.03	D160x175	175	135	175	0,915
1082.04	D160x206		161	206	1,040
1082.05	D160x240		195	240	1,220
1082.06	D200x175	200	135	175	1,200
1082.07	D200x206		161	206	1,340
1082.08	D200x240		195	240	1,500

## Siodła kablowe stalowe z dwoma kołnierzami

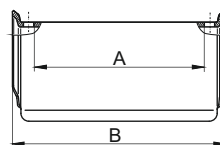
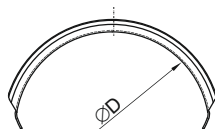

**Materiał:** stal ocynkowana ogniowo

Nr katalogowy	Typ	Wymiary [mm]			Ciężar [kg]
		D	A	B	
1083.01	D260x216	260	161	216	1,310
1083.02	D260x268		213	268	1,790

## Siodła kablowe stalowe z kołnierzem

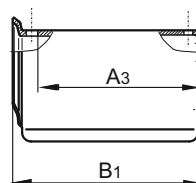
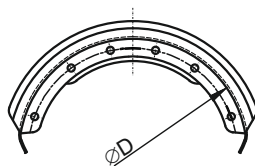

**Materiał:** stal ocynkowana ogniowo

Nr katalogowy	Typ	Wymiary [mm]			Ciężar [kg]
		D	A3	B1	
1084.01	D160x182	160	135	182	0,760
1084.02	D160x212		167	212	0,930
1084.03	D200x182	260	134	182	1,370
1084.04	D200x212		165	212	1,600
1084.05	D200x252		203	252	1,870

**!** Dwa siodła kablowe stalowe z kołnierzem są przykręcane z obu stron do korpusu wózka kablowego.

KDF 05 2021

# Wózki kablowe do toru jezdniowego z dwuteownika do przewodów okrągłych



## Zderzak gumowy ZG-02

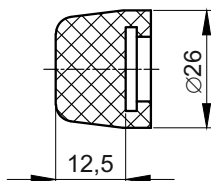

Przykład zastosowania

**Materiał:** - guma EPDM

Nr katalogowy	Typ	Ciężar [kg]
1080.00	ZG-02	0,01

## Zderzak gumowy ZG-03

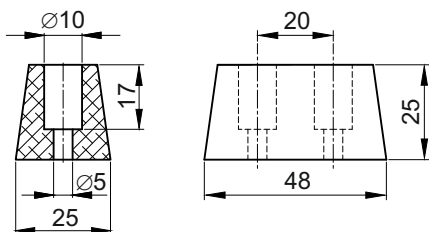

Przykład zastosowania

**Materiał:** guma EPDM

Nr katalogowy	Typ	Ciężar [kg]
1080.40	ZG-03	0,030

## Mocowanie z przegubem kulowym MPK

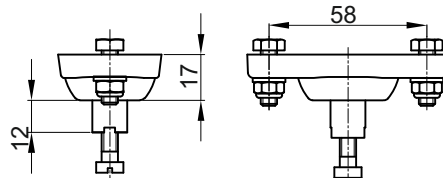

**Materiał:**

**korpus** - poliamid PA  
**śruby, nakrętki** - stal ocynkowana  
 - stal nierdzewna A2

Temperatura pracy: od -20°C do +50°C

Nośność mocowania z przegubem kulowym (wykonanie standardowe): do 10 kg

Nośność mocowania z przegubem kulowym (wykonanie nierdzewne): do 6 kg

**N** - wykonanie nierdzewne

Nr katalogowy	Typ	Ciężar [kg]
1041.00	MPK	0,045

Nr katalogowy	Typ
1041.00-N	MPK-N

# Wózki kablowe do toru jezdniego z dwuteownika do przewodów okrągłych



## Budowa i montaż "firanki" kablowej - przykład realizacji



Montaż wstępny "firanki" kablowej przez UNILIFT:

- uformowanie wiązki kablowej z przewodów płaskich
- montaż wiązki przewodów do wózków kablowych
- umieszczenie kompletnej "firanki" kablowej z wózkami na specjalnej konstrukcji wsporczej



Transport wewnętrzny wstępnie zmontowanej "firanki" kablowej na poziom właściwego docelowego toru jezdniego



Transport samochodowy wstępnie zmontowanej "firanki" kablowej na miejsce montażu wskazane przez klienta



Wózki kablowe z podwieszonymi przewodami zamontowane na suwnicy

# Wózki kablowe do toru jezdniego z dwuteownika do przewodów okrągłych



## Kable dźwigowe i suwnicowe - informacja ogólna

Firma UNILIFT posiada w swojej ofercie szeroki asortyment kabli dźwigowych i suwnicowych wiodących producentów. Poniżej przedstawiamy zestawienie typowych kabli stosowanych w dźwignicach. Kable te mają zastosowanie między innymi w systemach firankowych wózków kablowych, zwijakach kablowych, przewodnikach łańcuchowych, dźwigach itp.

W systemach firankowych wózków kablowych wykorzystuje się:

**Przewody płaskie** wyróżniające się dużą elastycznością i bardzo małym promieniem gięcia.

Można je układać w pakiet, przez co zajmują małą powierzchnię.

Ta grupa obejmuje następujące typy kabli w izolacji PVC i gumowej, ekranowane i bez ekranu:

- H05VVH6-F
- H07VVH6-F
- YFLY, KYFLY
- YCFLY, YFCLY, KYCFLY, KYFLCY (EMV)
- NGFLGOU UL
- M(StD)HOU UL (EMC)
- LSOH

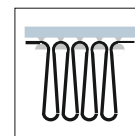

**Przewody okrągłe** odznaczające się odpowiednią elastycznością

Ta grupa obejmuje następujące typy kabli w izolacji PUR i gumowej, ekranowane i bez ekranu:

- FESTOONFLEX PUR-HF
- FESTOONFLEX C-PUR-HF
- KAWEFLEX PUR-HF
- KAWEFLEX C-PUR-HF
- H07RN-F

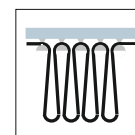

Do zwijaków kablowych, w których występują duże naprężenia mechaniczne podczas skręcania i rozwijania przewodów mogą być stosowane przewody:

- TROMMELFLEX PUR-HF
- TROMMELFLEX-HD SPECIAL
- TROMMELFLEX KSM-S (N)SHTOU-J

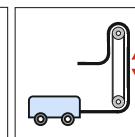
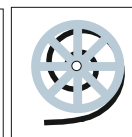
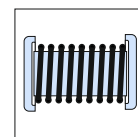

W przewodnikach łańcuchowych stosuje się przewody:

- FESTOONFLEX PUR-HF
- FESTOONFLEX C-PUR-HF
- TROMMELFLEX KSM-S (N)SHTOU-J
- STN
- STCN (EMV)

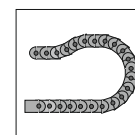

Przewody przeznaczone do podłączenia kaset sterowniczych:

- FYMYTW
- KASTER

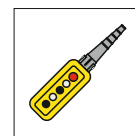

## Dławnice kablowe - informacja ogólna

Firma UNILIFT oferuje duży asortyment dławnic kablowych do przewodów:

- dławnice z tworzywa metryczne i z gwintem PG do kabli płaskich i okrągłych,
- dławnice z mosiądzu niklowanego metryczne i z gwintem PG do kabli płaskich,
- dławnice specjalne,
- dławnice uniwersalne.



Więcej informacji zawartych jest katalogu: „Przewody elektryczne do suwnic, wind i systemów przenośnikowych”.

Zapytania prosimy składać z podaniem typu, ilości żył, przekroju przewodu i potrzebnej ilości w metrach.

Niezwłocznie prześlemy Państwu ofertę.

# Wózki kablowe do toru jezdniego z dwuteownika do przewodów okrągłych



# Wózki kablowe do toru jezdniego z dwuteownika do przewodów okrągłych



## Wskazówki projektowe

### 1. Zasady układania przewodów okrągłych na siodle kablowym wózka

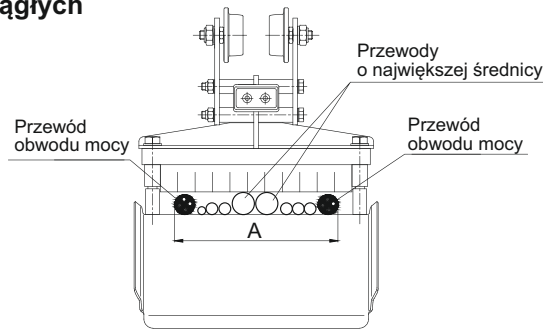

### 2. Zasady doboru wózków kablowych

- Określenie przybliżonej wagi przewodów przypadającej na 1 wózek według poniższej zależności

$$F_{kw} = 2 \cdot h \cdot G_k \text{ [kg]}$$

$G_k$  = ciężar 1 metra pakietu przewodów [kg/m]  
 $h$  = wysokość pętli przewodów [m]

- Dobór długości i szerokości wózków kablowych dla przewodów okrągłych

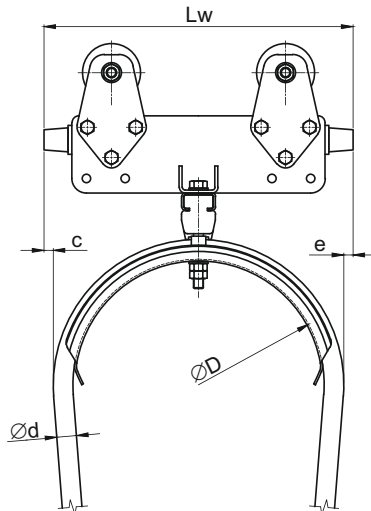

$$L_w = \varnothing D + 2 \cdot d_{max} + 15 \text{ [mm]}$$

$L_w$  - przybliżona długość przewodu [mm]  
 $d_{max}$  - średnica przewodów okrągłych [mm]  
 $\varnothing D$  - średnica siodła kablowego [mm]

$$c + e \geq 15$$

### 3. Współczynnik dodatku długości przewodu w "firance" kablowej

Długość przewodu w firance kablowej (strona 5 katalogu)

$$L = (s + m) \cdot f \text{ [m]}$$

$L$  - przybliżona długość przewodu [m]  
 $s$  - droga przejazdu wózka kablowego zabierakowego [m]  
 $m$  - długość magazynu wózków [m]  
 $f$  - współczynnik dodatku długości przewodów

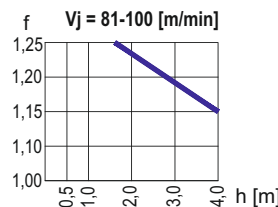
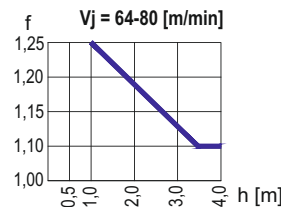
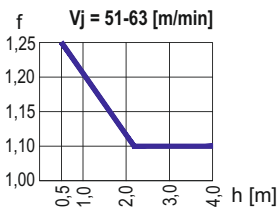
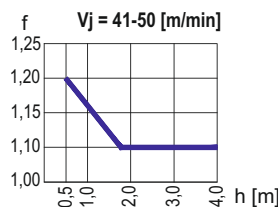
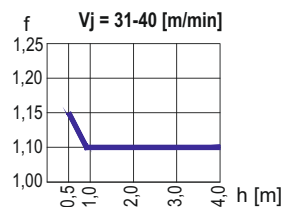
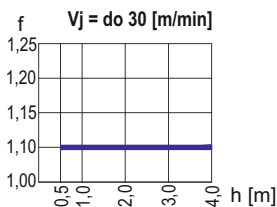

Obliczając długość przewodu w firance kablowej należy uwzględnić współczynnik "f", którego wartość ustala się w zależności od warunków pracy, prędkości jazdy wózków, wysokości pętli przewodów, kształtu toru jezdniego itp.

# Wózki kablowe do toru jezdniego z dwuteownika do przewodów okrągłych





# Wózki kablowe do toru jezdnego z dwuteownika do przewodów okrągłych



## Instrukcja montażu i eksploatacji linii zasilania dla toru jezdnego z dwuteownika

### Wytyczne montażu profilu jezdnego - dwuteownika

1. Dwuteownik powinien być zamontowany równolegle do toru jezdnego odbiornika ruchomego – urządzenia zasilanego, w takiej odległości od niego, aby nawet przy bocznym kołysaniu przewodami ( np. w wyniku działania wiatru ) nie było możliwości kolizji elementów ruchomych – wózków oraz przewodów ze stałymi elementami konstrukcji.
2. Wielkość profilu jezdnego z dwuteownika oraz jego konstrukcja wsporcza musi być dobrana odpowiednio do występującego obciążenia z uwzględnieniem innych istotnych warunków.
3. Montaż dwuteownika należy przeprowadzić bardzo starannie i dokładnie zwracając szczególną uwagę na wszystkie połączenia odcinków profilu, które muszą być równe spawy na tych połączeniach muszą być wyrównane z powierzchnią dolnej półki profilu, po której toczą się rolki wózków kablowych.
4. W przypadku zastosowania wózków kablowych z dodatkowymi rolkami prowadzącymi, należy dodatkowo wyrównać te powierzchnie profilu, po których obtaczają się rolki.

### Wózki kablowe

Wszystkie typy wózków kablowych są całkowicie zmontowane przez UNILIFT. Elementy linii zasilającej : wózki kablowe, wózek kablowy zabierakowy i zacisk końcowy przewodów należy umieszczać na torze jezdnym z dwuteownika w następującej kolejności:

1. Wózek kablowy zabierakowy - od strony urządzenia zasilanego
2. Wózki kablowe - pomiędzy wózkiem zabierakowym a zaciskiem końcowym przewodów
3. Zacisk końcowy przewodów – przytwierdzany do dolnej półki dwuteownika

### Przewody

Przewody należy umieścić i zacisnąć na siedłach wózków kablowych. „Firana kablowa” powinna być zbudowana w sposób uniemożliwiający rozerwanie żył i izolacji stosując dodatkowo w razie potrzeby ciężna odciążające przewody . Przewody należy rozmieścić na siedłach zgodnie z zasadami przedstawionymi w katalogach Unilift. Zwis kabli pomiędzy wózkami powinien być równomierny i tylko w przypadkach koniecznych może być zróżnicowany.

### Ramki dociskowe przewodów

Na każdej dolnej części pętli przewodów należy zamontować odpowiednio dopasowaną ramkę dociskową przewodów. Zasada określania ilości ramek w jednej pętli powinna być następująca:

- przy wysokości pętli  $h =$  do 2 m – jedna ramka
- przy wysokości pętli  $h =$  powyżej 2 m – dwie ramki

Ramki dociskowe przewodów należy zamontować na najgrubszych przewodach bez możliwości poślizgu. Pozostałe, cieńsze przewody powinny być umieszczone w okienku ramki z możliwością swobodnego przesuwania.

### Ciężna odciążające przewody i kompensujące udary.

W razie potrzeby należy stosować w firankach kablowych ciężna odciążające przewody, montując je pomiędzy wózkami kablowymi i zaciskiem końcowym przewodów. Ciężna powinny być odpowiednio krótsze od maksymalnej odległości pomiędzy wózkami.

W przypadku możliwości wystąpienia nadmiernych udarów dynamicznych, w celu zabezpieczenia elementów mocowania oraz samych ciężen odciążających, należy zainstalować pomiędzy wózkami kablowymi dodatkowe ciężna elastyczne.

### Wstępny montaż firanki kablowej

UNILIFT może dostarczyć „firankę” kablową wstępnie zmontowaną na specjalnej konstrukcji wsporczej z odcinkiem dwuteownika.

W czasie montażu „firanki” kablowej należy przestrzegać zasad bezpieczeństwa pracy. Montaż należy przeprowadzić w taki sposób, aby wprowadzając poszczególne wózki z kablami nie spowodować żadnych uszkodzeń.

### Jazda próbna

Sprawdzić poprawność jazdy wózków kablowych z podwieszonymi przewodami na całej długości toru jezdnego. Zwrócić szczególną uwagę na przejazd wózków w miejscach połączeń odcinków dwuteownika.

### Przeglądy i konserwacja linii zasilania

Przeglądy kontrolne wszystkich elementów linii zasilania należy wykonywać co 3 miesiące.

Zakres przeglądów:

1. Kontrola rolek jezdnych wózków kablowych:
  - sprawdzić zużycie bieżni, obrzeży
  - sprawdzić stan połączeń śrubowych,
2. Sprawdzić mocowanie przewodów przy wszystkich wózkach kablowych i zaciskach,
3. Sprawdzić ramki dociskowe na dolnym odcinku pętli kablowej wraz z połączeniami śrubowymi
4. Sprawdzić stan ciężen linowych odciążających przewody i ich zamocowania.
5. Sprawdzić stan przewodów.

# Wózki kablowe do toru jezdniowego z dwuteownikiem do przewodów okrągłych



## Formularz zapytania ofertowego

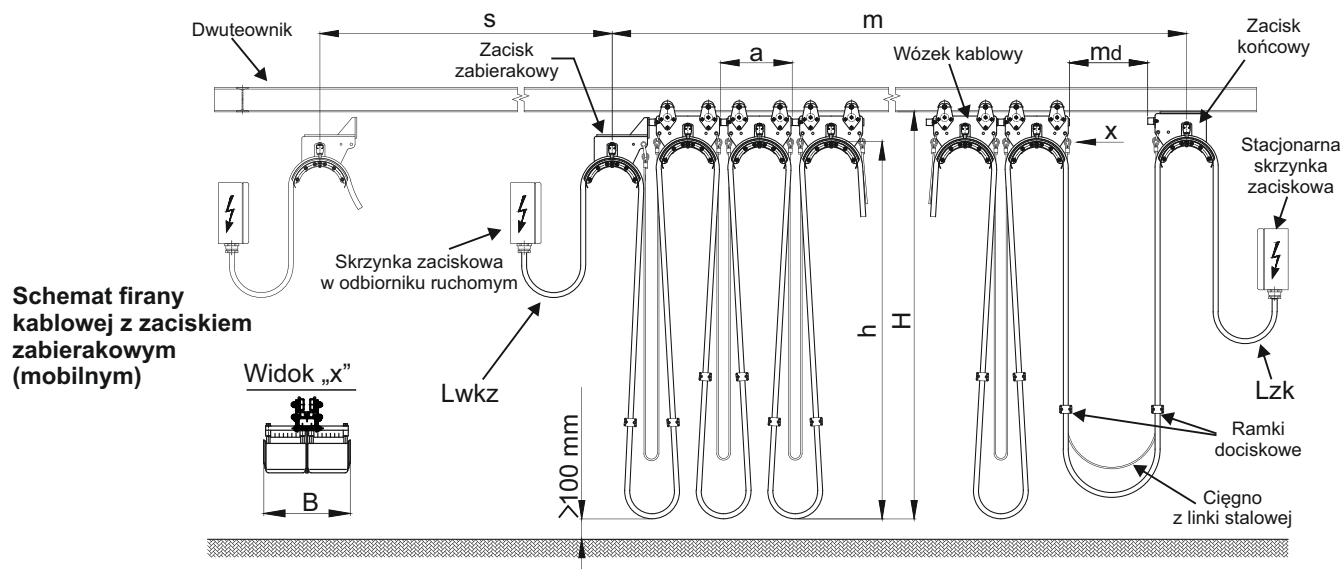
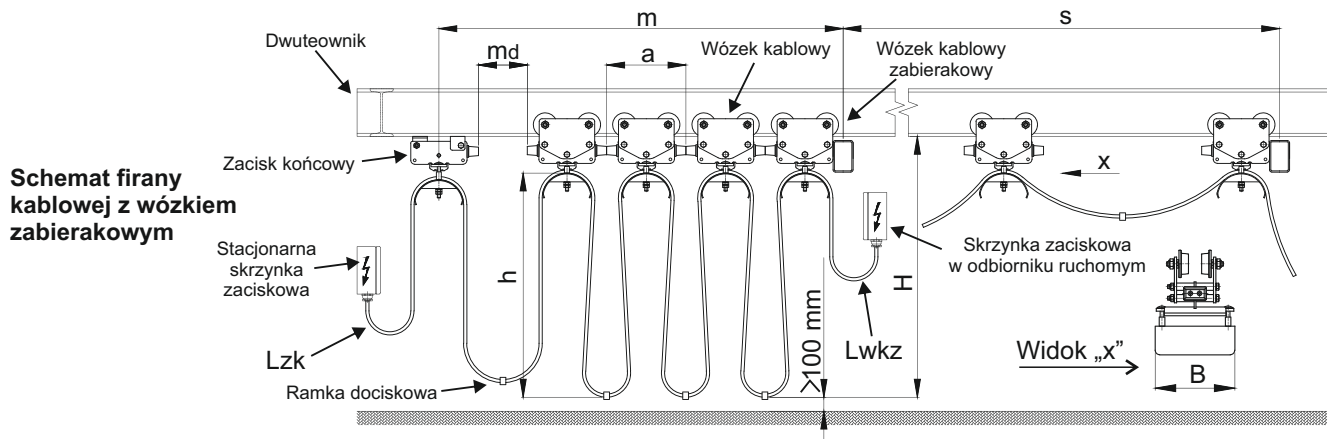

### Rodzaj zasilanego urządzenia (suwnica, inne urządzenia techniczne):

Prędkość jazdy wózków:  m/min

Przyspieszenie:  m/s<sup>2</sup>

Droga przejazdu wózka (zacisku) zabierakowego: S=  m

Dopuszczalna długość magazynu wózków: m=  m

Maksymalna wysokość pętli kablowej od dwuteownika: H=  m

Częstotliwość pracy:  ilość godzin/dzień

Długość kabli od wózka zabierakowego do skrzynki zaciskowej w odbiorniku ruchomym: Lwkz=  m

Długość kabli od zacisku końcowego do skrzynki zaciskowej na konstrukcji suwnicy: Lzk=  m

Maksymalna dopuszczalna szerokość wózka: B=  mm

Rodzaj i wielkość dwuteownika:

Wózek zabierakowy: tak , nie

Zacisk zabierakowy: tak , nie

# Wózki kablowe do toru jezdniowego z dwuteownika do przewodów okrągłych



## Warunki eksploatacji



Lokalizacja: w hali , w terenie otwartym   
 Środowisko pracy: bez utrudnień , zapylenie , (stopień zapylenia: słaby-, średni-, wysoki-)  
 klimat morski , kraje tropikalne , kraje subtropikalne ,  
 agresywne chemicznie: tak , nie   
 rodzaj czynnika agresywnego: , stężenie:   
 Temperatura otoczenia: min.  °C, maks.  °C, Wilgotność w  %  
 Dopuszczalna prędkość wiatru w czasie pracy suwnicy:  m/s

## Specjalna konstrukcja / Akcesoria

Ochrona przed wiatrem: tak , nie  | Ciężna pomiędzy wózkami: tak , nie   
 Ramki dociskowe: tak , nie  | Premontaż firany kablowej w UNILIFT: tak , nie

## Charakterystyka techniczna przewodów elektrycznych firany kablowej *(Proszę wypełnić dokładnie tabelę)*

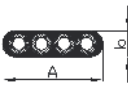
Oferta ma obejmować dostawę przewodów? tak , nie ,

Rodzaje przewodów, izolacji							Ilość i przekrój żył np. 4G4, 12x1,5	Długość w [m]	Liczba kabli w firance	Przekrój poprzeczny w [mm x mm] 	Średnica d w [mm] 
Płaski	Okrągły	Guma	PVC	PUR	Inny	Ekranowany					

**Dodatkowe uwagi:**

## Dane kontaktowe:

Nazwa firmy:   
 Adres:   
 Osoba prowadząca:  stanowisko:   
 Telefony kontaktowe:  e-mail:

KDR 05 2021



# Wózki kablowe do toru z dwuteownika do przewodów okrągłych



**UNILIFT®**

**UNILIFT**

Spółka z ograniczoną odpowiedzialnością Sp.k.  
85-461 Bydgoszcz, ul. Ołowiana 16  
tel./fax +48 52 581 05 15  
e-mail: [office@unilift.pl](mailto:office@unilift.pl)  
[www.unilift.pl](http://www.unilift.pl)

